

МИНИСТЕРСТВО СЕЛЬСКОГО ХОЗЯЙСТВА РОССИЙСКОЙ ФЕДЕРАЦИИ
Федеральное государственное бюджетное образовательное учреждение
высшего образования
**«КУБАНСКИЙ ГОСУДАРСТВЕННЫЙ АГРАРНЫЙ УНИВЕРСИТЕТ
ИМЕНИ И. Т. ТРУБИЛИНА»**

АРХИТЕКТУРНО-СТРОИТЕЛЬНЫЙ ФАКУЛЬТЕТ

УТВЕРЖДАЮ

Декан архитектурно-
строительного факультета

доцент

17.08

Д.Г. Серый

АРХИТЕКТУРНО-
СТРОИТЕЛЬНЫЙ
ФАКУЛЬТЕТ



Рабочая программа дисциплины

Электротехника и электроснабжение

Направление подготовки

08.03.01 Строительство

шифр и наименование направления подготовки

Направленность подготовки

Промышленное и гражданское строительство

наименование профиля подготовки

Уровень высшего образования

Бакалавриат

Форма обучения

очная, заочная и очно-заочная

**Краснодар
2022**

Рабочая программа дисциплины «Электротехника и электроснабжение» разработана на основе ФГОС ВО 08.03.01 «Строительство» утвержденного приказом Министерства образования и науки РФ 31 мая 2017 г. № 481.

Автор:

Старший преподаватель



А.В. Квитко

Рабочая программа обсуждена и рекомендована к утверждению решением кафедры ЭТиВИЭ от 25.04.2022 г., протокол № 8.

Заведующий кафедрой

О.В. Григораш

Рабочая программа одобрена на заседании методической комиссии архитектурно-строительного факультета от 17.05.2022 г., протокол № 10.

Председатель

методической комиссии

кандидат педагогических
наук, доцент



Г.С. Молотков

Руководитель

основной профессиональ-
ной образовательной про-
граммы

к.т.н., профессор

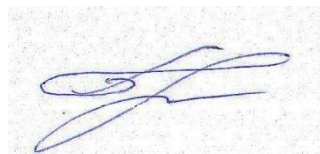

В.В. Братошевская

1 Цель и задачи освоения дисциплины

Цель дисциплины состоит в получении студентами комплексных знаний в области электротехники и электроснабжения, которые необходимы им для практической деятельности как будущим специалистам в области проектирования зданий, сооружений и других объектов, и освоения общепрофессиональных дисциплин по направлению подготовки «Строительство».

Задачи

- реализация мер по энергосбережению и повышению энергетической эффективности зданий, строений и сооружений;
- участие в управлении технической эксплуатацией инженерных систем.

2 Перечень планируемых результатов по дисциплине, соотнесенных с планируемыми результатами образовательной программы

В результате освоения дисциплины формируются следующие компетенции:

- ОПК-1. Способен решать задачи профессиональной деятельности на основе использования теоретических и практических основ естественных и технических наук, а также математического аппарата.

- ОПК-3. Способен принимать решения в профессиональной сфере, используя теоретические основы и нормативную базу строительства, строительной индустрии и жилищно-коммунального хозяйства.

- ОПК-4. Способен использовать в профессиональной деятельности распорядительную и проектную документацию, а также нормативные правовые акты в области строительства, строительной индустрии и жилищно-коммунального хозяйства.

- ОПК-6. Способен участвовать в проектировании объектов строительства и жилищно-коммунального хозяйства, в подготовке расчетного и технико-экономического обоснований их проектов, участвовать в подготовке проектной документации, в том числе с использованием средств автоматизированного проектирования и вычислительных программных комплексов.

- ОПК-8. Способен осуществлять и контролировать технологические процессы строительного производства и строительной индустрии с учетом требований производственной и экологической безопасности, применяя известные и новые технологии в области строительства и строительной индустрии.

- ОПК-9. Способен организовывать работу и управлять коллективом производственного подразделения организаций, осуществляющих деятельность в области строительства, жилищно-коммунального хозяйства и/или строительной индустрии.

3 Место дисциплины в структуре ОП бакалавриата

Дисциплина «Электротехника и электроснабжение» является дисциплиной обязательной части ОПОП ВО подготовки обучающихся по направлению 08.03.01 «Строительство», направленность «Промышленное и гражданское строительство».

4 Объем дисциплины (108 часов, 3 зачетных единицы)

Виды учебной работы	Объем, часов	
	Очная	Заочная
Контактная работа	35	11
в том числе:		
— аудиторная по видам учебных занятий	34	10
— лекции	18	4
— практические	16	6
— внеаудиторная	1	1
— зачет	1	1
— экзамен	-	-
— защита курсовых работ (проектов)	-	-
Самостоятельная работа	73	97
в том числе:		
— курсовая работа (проект)	-	-
— прочие виды самостоятельной работы	73	97
Итого по дисциплине	108	108

5 Содержание дисциплины

По итогам изучаемого курса студенты сдают зачет.
Дисциплина изучается на 2 курсе, в 4 семестре.

№ п/п	Наименование темы с указанием основных вопросов	Формируемые компетенции	Семестр	Виды учебной работы, включая самостоятельную работу студентов и трудоемкость (в часах)				
				Лекции	в том числе в форме практической подготовки	Лабораторные занятия	Практические занятия	Самостоятельная работа
1	<i>Введение. Электрические</i>	ОПК- 1	4	2		-	2	8

№ п/п	Наименование темы с указанием основных вопросов	Формируемые компетенции	Семестр	Виды учебной работы, включая самостоятельную работу студентов и трудоемкость (в часах)				
				Лекции	в том числе в форме практической подготовки	Лабораторные занятия	Практические занятия	Самостоятельная работа
	цепи постоянного тока. Введение. Электрическая энергия, ее особенности и область применения. Основные определения, методы расчета электрических цепей постоянного тока. Закон Ома. Расчет тока, напряжения, мощности, сопротивления и КПД. Баланс мощностей. Законы Кирхгофа.	ОПК- 3 ОПК- 4 ОПК- 6 ОПК- 8 ОПК- 9						
2	Однофазные электрические цепи переменного тока. Частота, период, действующие, средние мгновенные значения тока и напряжения. Сдвиг фаз. Коэффициент мощности. Расчет линейных цепей переменного тока. Расчет электрических цепей с нелинейными элементами. Полное сопротивление цепи переменного тока. Активная, реактивная и полная мощности. Потери электроэнергии.	ОПК- 1 ОПК- 3 ОПК- 4 ОПК- 6 ОПК- 8 ОПК- 9	4	2		-	2	8
3	Трехфазные электрические цепи переменного тока. Трехфазные цепи переменного тока. Понятия о трехфазных цепях. Способы изображения и соединения фаз трехфазного источника питания и приемников электроэнергии. Назначение нейтрального провода. Симметричный и несимметричные режимы трехфазной цепи. Активная, реактивная и полная мощности трехфазной цепи.	ОПК- 1 ОПК- 3 ОПК- 4 ОПК- 6 ОПК- 8 ОПК- 9	4	2		-	2	9

№ п/п	Наименование темы с указанием основных вопросов	Формируемые компетенции	Семестр	Виды учебной работы, включая самостоятельную работу студентов и трудоемкость (в часах)				
				Лекции	в том числе в форме практической подготовки	Лабораторные занятия	Практические занятия	Самостоятельная работа
4	Трансформаторы и электрические машины. Назначение и область применения. Устройство и принцип действия. Основные параметры и характеристики. Автотрансформаторы и сварочные трансформаторы. Машины постоянного тока. Назначение, устройство и принцип действия. Асинхронные машины. Синхронные машины. Назначение, устройство и принцип действия. Основные характеристики машин переменного тока.	ОПК- 1 ОПК- 3 ОПК- 4 ОПК- 6 ОПК- 8 ОПК- 9	4	2	-	-	2	8
5	Элементная база современных электронных устройств. Источники вторичного электропитания. Назначение, принцип действия, параметры и основные характеристики полупроводниковых приборов: диодов, стабилитронов, тиристоров, биполярных и полевых транзисторов. Оптоэлектронные приборы. Структурная схема источников вторичного питания. Основные схемы и принцип действия однофазных и трехфазных выпрямителей. Расчет электрических параметров выпрямителей и их выходных фильтров.	ОПК- 1 ОПК- 3 ОПК- 4 ОПК- 6 ОПК- 8 ОПК- 9	4	2	-	-	2	8
6	Электрические измерения и электроизмерительные приборы. Электрические измерения и электроизмерительные приборы. Основные поня-	ОПК- 1 ОПК- 3 ОПК- 4 ОПК- 6 ОПК- 8 ОПК- 9	4	2	-	-	2	8

№ п/п	Наименование темы с указанием основных вопросов	Формируемые компетенции	Семестр	Виды учебной работы, включая самостоятельную работу студентов и трудоемкость (в часах)				
				Лекции	в том числе в форме практической подготовки	Лабораторные занятия	Практические занятия	Самостоятельная работа
	тия и определения. Абсолютная и относительная погрешности измерений. Класс точности измерительных приборов. Системы электроизмерительных приборов их устройство и принцип действия. Измерение токов, напряжений, сопротивлений, мощности и расхода электрической энергии.							
7	Электроснабжение. Состав и назначение элементов энергетической системы. Электрические станции. Электрические сети. Воздушные и кабельные линии электропередачи. Подстанции и распределительные устройства. Расчет потерь мощности при передаче электроэнергии. Расчет сечения проводов питающих линий. Качество и экономия электроэнергии.	ОПК- 1 ОПК- 3 ОПК- 4 ОПК- 6 ОПК- 8 ОПК- 9	4	2		-	-	8
8	Производственное использование электрического света. Основные понятия. Лампы низкого и высокого давления. Арматура для ламп. Упрощенный способ расчета освещения.	ОПК- 1 ОПК- 3 ОПК- 4 ОПК- 6 ОПК- 8 ОПК- 9	4	2		-	2	8
9	Электробезопасность. Основные положения электробезопасности. Действие тока на организм человека. Оказание первой помощи пострадавшему от электрического тока. Защита заземлением и занулением. Расчет заземлите-	ОПК- 1 ОПК- 3 ОПК- 4 ОПК- 6 ОПК- 8 ОПК- 9	4	2		-	2	8

№ п/п	Наименование темы с указанием основных вопросов	Формируемые компетенции	Семестр	Виды учебной работы, включая самостоятельную работу студентов и трудоемкость (в часах)				
				Лекции	в том числе в форме практической подготовки	Лабораторные занятия	Практические занятия	Самостоятельная работа
	лей. Устройство защитного отключения. Защита от атмосферного электричества. Расчет стержневых молниеотводов. Технические и организационные мероприятия обеспечивающие безопасность работ.							
Итого				18		-	16	73

Содержание и структура дисциплины по заочной форме обучения

По итогам изучаемого курса студенты сдают зачет.

Дисциплина изучается на 3 курсе, в 6 семестре.

№ п/п	Наименование темы с указанием основных вопросов	Формируемые компетенции	Семестр	Виды учебной работы, включая самостоятельную работу студентов и трудоемкость (в часах)				
				Лекции	в том числе в форме практической подготовки	Лабораторные занятия	Практические занятия	Самостоятельная работа
1	Введение. Электрические цепи постоянного тока. Введение. Электрическая энергия, ее особенности и область применения. Основные определения, методы расчета электрических цепей постоянного тока. Закон Ома. Расчет тока, напряжения, мощности, сопротивления и КПД. Баланс мощностей. Законы Кирхгофа.	ОПК- 1 ОПК- 3 ОПК- 4 ОПК- 6 ОПК- 8 ОПК- 9	6	-		-	-	10
2	Однофазные электрические цепи переменного тока. Частота, период, действующие, средние мгновенные значения тока и напряжения. Сдвиг фаз. Коэффициент мощности. Расчет линейных цепей переменного тока. Расчет	ОПК- 1 ОПК- 3 ОПК- 4 ОПК- 6 ОПК- 8 ОПК- 9	6	2		-	2	12

№ п/п	Наименование темы с указанием основных вопросов	Формируемые компетенции	Семестр	Виды учебной работы, включая самостоятельную работу студентов и трудоемкость (в часах)				
				Лекции	в том числе в форме практической подготовки	Лабораторные занятия	Практические занятия	Самостоятельная работа
	электрических цепей с нелинейными элементами. Полное сопротивление цепи переменного тока. Активная, реактивная и полная мощности. Потери электроэнергии.							
3	Трехфазные электрические цепи переменного тока. Трехфазные цепи переменного тока. Понятия о трехфазных цепях. Способы изображения и соединения фаз трехфазного источника питания и приемников электроэнергии. Назначение нейтрального провода. Симметричный и несимметричные режимы трехфазной цепи. Активная, реактивная и полная мощности трехфазной цепи.	ОПК- 1 ОПК- 3 ОПК- 4 ОПК- 6 ОПК- 8 ОПК- 9	6	2		-	2	12
4	Трансформаторы и электрические машины. Назначение и область применения. Устройство и принцип действия. Основные параметры и характеристики. Автотрансформаторы и сварочные трансформаторы. Машины постоянного тока. Назначение, устройство и принцип действия. Асинхронные машины. Синхронные машины. Назначение, устройство и принцип действия. Основные характеристики машин переменного тока.	ОПК- 1 ОПК- 3 ОПК- 4 ОПК- 6 ОПК- 8 ОПК- 9	6	-		-	2	10
5	Элементная база современных электронных устройств. Источники	ОПК- 1 ОПК- 3 ОПК- 4	6	-		-	-	10

№ п/п	Наименование темы с указанием основных вопросов	Формируемые компетенции	Семестр	Виды учебной работы, включая самостоятельную работу студентов и трудоемкость (в часах)				
				Лекции	в том числе в форме практической подготовки	Лабораторные занятия	Практические занятия	Самостоятельная работа
	<i>вторичного электропитания.</i> Назначение, принцип действия, параметры и основные характеристики полупроводниковых приборов: диодов, стабилитронов, тиристоров, биполярных и полевых транзисторов. Оптоэлектронные приборы. Структурная схема источников вторичного питания. Основные схемы и принцип действия однофазных и трехфазных выпрямителей. Расчет электрических параметров выпрямителей и их выходных фильтров.	ОПК- 6 ОПК- 8 ОПК- 9						
6	<i>Электрические измерения и электроизмерительные приборы.</i> Электрические измерения и электроизмерительные приборы. Основные понятия и определения. Абсолютная и относительная погрешности измерений. Класс точности измерительных приборов. Системы электроизмерительных приборов их устройство и принцип действия. Измерение токов, напряжений, сопротивлений, мощности и расхода электрической энергии.	ОПК- 1 ОПК- 3 ОПК- 4 ОПК- 6 ОПК- 8 ОПК- 9	6	-		-	-	10
7	<i>Электроснабжение.</i> Состав и назначение элементов энергетической системы. Электрические станции. Электрические сети. Воздушные и кабельные линии электропередачи. Подстанции и распределительные устройства. Рас-	ОПК- 1 ОПК- 3 ОПК- 4 ОПК- 6 ОПК- 8 ОПК- 9	6	-		-	-	12

№ п/п	Наименование темы с указанием основных вопросов	Формируемые компетенции	Семестр	Виды учебной работы, включая самостоятельную работу студентов и трудоемкость (в часах)				
				Лекции	в том числе в форме практической подготовки	Лабораторные занятия	Практические занятия	Самостоятельная работа
	чет потерь мощности при передаче электроэнергии. Расчет сечения проводов питающих линий. Качество и экономия электроэнергии.							
8	Производственное использование электрического света. Основные понятия. Лампы низкого и высокого давления. Арматура для ламп. Упрощенный способ расчета освещения.	ОПК- 1 ОПК- 3 ОПК- 4 ОПК- 6 ОПК- 8 ОПК- 9	6	-		-	-	10
9	Электробезопасность. Основные положения электробезопасности. Действие тока на организм человека. Оказание первой помощи пострадавшему от электрического тока. Защита заземлением и занулением. Расчет заземлителей. Устройство защитного отключения. Защита от атмосферного электричества. Расчет стержневых молниеотводов. Технические и организационные мероприятия обеспечивающие безопасность работ.	ОПК- 1 ОПК- 3 ОПК- 4 ОПК- 6 ОПК- 8 ОПК- 9	6	-		-	-	11
Итого				4		-	6	97

Содержание и структура дисциплины по очно-заочной форме обучения

По итогам изучаемого курса студенты сдают зачет.

Дисциплина изучается на 3 курсе, в 6 семестре.

№ п/п	Наименование темы с указанием основных вопросов	Формируемые компетенции	Семестр	Виды учебной работы, включая самостоятельную работу студентов и трудоемкость (в часах)				
				Лекции	в том числе в форме практической подготовки	Лабораторные занятия	Практические занятия	Самостоятельная работа
1	Введение. Электрические цепи постоянного тока. Введение. Электрическая энергия, ее особенности и область применения. Основные определения, методы расчета электрических цепей постоянного тока. Закон Ома. Расчет тока, напряжения, мощности, сопротивления и КПД. Баланс мощностей. Законы Кирхгофа.	ОПК- 1 ОПК- 3 ОПК- 4 ОПК- 6 ОПК- 8 ОПК- 9	6	-		-	-	10
2	Однофазные электрические цепи переменного тока. Частота, период, действующие, средние мгновенные значения тока и напряжения. Сдвиг фаз. Коэффициент мощности. Расчет линейных цепей переменного тока. Расчет электрических цепей с нелинейными элементами. Полное сопротивление цепи переменного тока. Активная, реактивная и полная мощности. Потери электроэнергии.	ОПК- 1 ОПК- 3 ОПК- 4 ОПК- 6 ОПК- 8 ОПК- 9	6	2		-	2	12
3	Трехфазные электрические цепи переменного тока. Трехфазные цепи переменного тока. Понятия о трехфазных цепях. Способы изображения и соединения фаз трехфазного источника питания и приемников электроэнергии. Назначение	ОПК- 1 ОПК- 3 ОПК- 4 ОПК- 6 ОПК- 8 ОПК- 9	6	2		-	2	12

№ п/п	Наименование темы с указанием основных вопросов	Формируемые компетенции	Семестр	Виды учебной работы, включая самостоятельную работу студентов и трудоемкость (в часах)				
				Лекции	в том числе в форме практической подготовки	Лабораторные занятия	Практические занятия	Самостоятельная работа
	нейтрального провода. Симметричный и несимметричные режимы трехфазной цепи. Активная, реактивная и полная мощности трехфазной цепи.							
4	Трансформаторы и электрические машины. Назначение и область применения. Устройство и принцип действия. Основные параметры и характеристики. Автотрансформаторы и сварочные трансформаторы. Машины постоянного тока. Назначение, устройство и принцип действия. Асинхронные машины. Синхронные машины. Назначение, устройство и принцип действия. Основные характеристики машин переменного тока.	ОПК- 1 ОПК- 3 ОПК- 4 ОПК- 6 ОПК- 8 ОПК- 9	6	-		-	2	10
5	Элементная база современных электронных устройств. Источники вторичного электропитания. Назначение, принцип действия, параметры и основные характеристики полупроводниковых приборов: диодов, стабилитронов, тиристоров, биполярных и полевых транзисторов. Оптоэлектронные приборы. Структурная схема источников вторичного питания. Основные схемы и принцип действия однофазных и трехфазных выпрямителей. Расчет электрических параметров выпрямителей и их выходных фильтров.	ОПК- 1 ОПК- 3 ОПК- 4 ОПК- 6 ОПК- 8 ОПК- 9	6	-		-	-	10

№ п/п	Наименование темы с указанием основных вопросов	Формируемые компетенции	Семестр	Виды учебной работы, включая самостоятельную работу студентов и трудоемкость (в часах)				
				Лекции	в том числе в форме практической подготовки	Лабораторные занятия	Практические занятия	Самостоятельная работа
6	Электрические измерения и электроизмерительные приборы. Электрические измерения и электроизмерительные приборы. Основные понятия и определения. Абсолютная и относительная погрешности измерений. Класс точности измерительных приборов. Системы электроизмерительных приборов их устройство и принцип действия. Измерение токов, напряжений, сопротивлений, мощности и расхода электрической энергии.	ОПК- 1 ОПК- 3 ОПК- 4 ОПК- 6 ОПК- 8 ОПК- 9	6	-		-	-	10
7	Электроснабжение. Состав и назначение элементов энергетической системы. Электрические станции. Электрические сети. Воздушные и кабельные линии электропередачи. Подстанции и распределительные устройства. Расчет потерь мощности при передаче электроэнергии. Расчет сечения проводов питающих линий. Качество и экономия электроэнергии.	ОПК- 1 ОПК- 3 ОПК- 4 ОПК- 6 ОПК- 8 ОПК- 9	6	-		-	-	12
8	Производственное использование электрического света. Основные понятия. Лампы низкого и высокого давления. Арматура для ламп. Упрощенный способ расчета освещения.	ОПК- 1 ОПК- 3 ОПК- 4 ОПК- 6 ОПК- 8 ОПК- 9	6	-		-	-	10
9	Электробезопасность. Основные положения электробезопасности.	ОПК- 1 ОПК- 3 ОПК- 4	6	-		-	-	11

№ п/п	Наименование темы с указанием основных вопросов	Формируемые компетенции	Семестр	Виды учебной работы, включая самостоятельную работу студентов и трудоемкость (в часах)				
				Лекции	в том числе в форме практической подготовки	Лабораторные занятия	Практические занятия	Самостоятельная работа
	Действие тока на организм человека. Оказание первой помощи пострадавшему от электрического тока. Защита заземлением и занулением. Расчет заземлителей. Устройство защитного отключения. Защита от атмосферного электричества. Расчет стержневых молниеотводов. Технические и организационные мероприятия обеспечивающие безопасность работ.	ОПК- 6 ОПК- 8 ОПК- 9						
Итого				4		-	6	97

6 Перечень учебно-методического обеспечения для самостоятельной работы обучающихся по дисциплине

6.1 Методические указания (собственные разработки)

1. Квитко А.В. Электротехника и электроснабжение: практикум / А.В. Квитко, А.Е. Усков, Е.А. Денисенко. – Краснодар :КубГАУ, 2019. – 92 с. – Режим доступа:

https://edu.kubsau.ru/file.php/124/metodichka_ehlektrotehnika_1_516490_v1_.PDF

2. Квитко А.В. Электротехника и электроснабжение: учебно-методическое пособие к выполнению контрольных и расчетно-графических работ / А.В. Квитко, А.Е. Усков, Е.А. Денисенко – Краснодар :КубГАУ, 2019. – 31 с. – Режим доступа: https://edu.kubsau.ru/file.php/124/metodichka_ispravlennaja_1_516491_v1_.PDF

3. Шевченко А.А. Электротехника и электроника / А.А. Шевченко, А.В. Квитко, Е.А. Денисенко // Методические указания по выполнению лабораторных работ. – Краснодар: КубГАУ, 2013. – 54 с. – Режим доступа: https://edu.kubsau.ru/file.php/124/15_Laboratornyi_praktikum_Ehlektrotehnika_i_ehlektronika.pdf

6.2 Литература для самостоятельной работы

1. Григораш О.В. Электротехника и электроника. / О.В. Григораш, А.А. Шевченко, С.Н. Бегдай // Учебник для ВУЗ-ов 2-е изд. перераб. и доп. - Краснодар:

КубГАУ, 2014. – 544 с. – Режим доступа: https://edu.kubsau.ru/file.php/124/14_Uchebnik_EHlektrotehnika_i_ehlektronika.pdf

2. Григораш О.В. Электротехника и электроника /О.В. Григораш, А.А. Шевченко, А.А. Хамула, А.В. Квитко // Практикум. – Краснодар: КубГАУ, 2009. – 316 с. – Режим доступа: https://edu.kubsau.ru/file.php/124/8_Praktikum_EHlektrotehnika_i_ehlektronika.pdf

3. Григораш О.В. Электротехника и электроника /О.В. Григораш, А.А. Шевченко, Р.С. Шхалахов // Конспект лекций - Краснодар: КубГАУ, 2009. – 212 с.– Режим доступа: https://edu.kubsau.ru/file.php/124/7_Konspekt_lekcii_EHlektrotehnika_i_ehlektronika.pdf

4. Касаткин А.С. Электротехника /А.С. Касаткин, М.В. Немцов // Учебник. – М.: Высшая школа, 2002.

5. Курзин Н.Н. Электротехника и электроника /Н.Н. Курзин, О.В. Григораш // Учебное пособие для самостоятельной работы студентов. – Краснодар: КубГАУ, 2003. - С. 174.

6. Григораш О.В. Электротехника и электроника / О.В. Григораш, Г.А. Султанов, Д.А. Нормов // Учебник для студентов неэлектрических специальностей. – Краснодар :КубГАУ, 2005.

7 Фонд оценочных средств для проведения промежуточной аттестации

7.1 Перечень компетенций с указанием этапов их формирования в процессе освоения ОПОП ВО

Номер семестра	Этапы формирования компетенций по дисциплинам, практикам в процессе освоения ОП
ОПК-1	Способен решать задачи профессиональной деятельности на основе использования теоретических и практических основ естественных и технических наук, а также математического аппарата
12	Высшая математика
21	Физика
1	Химия
123	Инженерная и компьютерная графика
1	Начертательная геометрия
2	Инженерная графика
3	Компьютерная графика
234	Механика
2	Теоретическая механика
4	Механика жидкости и газа
3	Техническая механика
4	Электротехника и электроснабжение
24	Учебная практика

2	Изыскательская практика
	Подготовка к процедуре защиты и защита выпускной квалификационной работы
ОПК-3	Способен принимать решения в профессиональной сфере, используя теоретические основы и нормативную базу строительства, строительной индустрии и жилищно-коммунального хозяйства
234	Механика
2	Теоретическая механика
4	Механика жидкости и газа
3	Техническая механика
2	Инженерные изыскания в строительстве
2	Инженерная геология и экология
2	Инженерная геодезия
4	Строительные материалы
3	Основы архитектурно-строительного проектирования
4	Основы строительных конструкций
4	Основы геотехники
5	Основы водоснабжения и водоотведения
5	Основы теплогазоснабжения и вентиляции
4	Электротехника и электроснабжение
5	Средства механизации строительства
24	Учебная практика
2	Изыскательская практика
468	Производственная практика
6	Исполнительская практика
	Подготовка к процедуре защиты и защита выпускной квалификационной работы
ОПК-4	Способен использовать в профессиональной деятельности распорядительную и проектную документацию, а также нормативные правовые акты в области строительства, строительной индустрии и жилищно-коммунального хозяйства
5	Правовое регулирование строительства. Коррупционные риски
2	Инженерные изыскания в строительстве
2	Инженерная геология и экология
2	Инженерная геодезия
3	Основы архитектурно-строительного проектирования
4	Основы строительных конструкций
4	Основы геотехники
5	Основы водоснабжения и водоотведения
5	Основы теплогазоснабжения и вентиляции
4	Электротехника и электроснабжение
8	Основы организации строительного производства
8	Основы технической эксплуатации объектов строительства
24	Учебная практика
2	Изыскательская практика
	Подготовка к процедуре защиты и защита выпускной квалификационной работы

	онной работы
ОПК-6	Способен участвовать в проектировании объектов строительства и жилищно-коммунального хозяйства, в подготовке расчетного и технико-экономического обоснований их проектов, участвовать в подготовке проектной документации, в том числе с использованием средств автоматизированного проектирования и вычислительных программных комплексов
234	Механика
2	Теоретическая механика
3	Техническая механика
3	Основы архитектурно-строительного проектирования
4	Основы строительных конструкций
4	Основы геотехники
5	Основы водоснабжения и водоотведения
5	Основы теплогазоснабжения и вентиляции
4	Электротехника и электроснабжение
6	Технологии строительных процессов
8	Экономика отрасли
468	Производственная практика
8	Преддипломная практика
	Подготовка к процедуре защиты и защита выпускной квалификационной работы
ОПК-8	Способен осуществлять и контролировать технологические процессы строительного производства и строительной индустрии с учетом требований производственной и экологической безопасности, применяя известные и новые технологии в области строительства и строительной индустрии
5	Безопасность жизнедеятельности
4	Электротехника и электроснабжение
6	Технологии строительных процессов
468	Производственная практика
6	Исполнительская практика
4	Технологическая практика
	Подготовка к процедуре защиты и защита выпускной квалификационной работы
ОПК-9	Способен организовывать работу и управлять коллективом производственного подразделения организаций, осуществляющих деятельность в области строительства, жилищно-коммунального хозяйства и/или строительной индустрии
4	Электротехника и электроснабжение
6	Технологии строительных процессов
8	Основы организации строительного производства
468	Производственная практика
6	Исполнительская практика
4	Технологическая практика
	Подготовка к процедуре защиты и защита выпускной квалификационной работы

7.2 Описание показателей и критериев оценивания компетенций на различных этапах их формирования, описание шкалы оценивания

Планируемые	Уровень освоения	Оценочное
-------------	------------------	-----------

результаты освоения компетенции	неудовлетворительно	удовлетворительно	хорошо	отлично	средство
ОПК-1 – Способен решать задачи профессиональной деятельности на основе использования теоретических и практических основ естественных и технических наук, а также математического аппарата;					
ОПК-1.1 Выявление и классификация физических и химических процессов, протекающих на объекте профессиональной деятельности	Не владеет знаниями в области методологии научного познания, принципы и механизмы анализа и синтеза информации в области профессиональной деятельности	Имеет поверхностные знания методологии научного познания, принципы и механизмы анализа и синтеза информации в области профессиональной деятельности	Знает методологию научного познания, принципы и механизмы анализа и синтеза информации в области профессиональной деятельности	Знает на высоком уровне методологию научного познания, принципы и механизмы анализа и синтеза информации в области профессиональной деятельности	Расчетно-графические работы Контрольные работы Тестирование Зачет
ОПК-1.2 Определение характеристик физического процесса (явления), характерного для объектов профессиональной деятельности, на основе теоретиче-	Не умеет анализировать профессионально-значимую информацию, интерпретировать результаты исследований в профессиональ-	Умеет на низком уровне анализировать профессионально-значимую информацию, интерпретировать результаты исследований в профессиональной сфере, принимать ре-	Умеет на достаточном уровне анализировать профессионально-значимую информацию, интерпретировать результаты исследований в профес-	На высоком уровне анализирует профессионально-значимую информацию, интерпретировать результаты исследований в профессиональной сфере, принимать решения по результатам	

Планируемые результаты освоения компетенции	Уровень освоения				Оценочное средство
	неудовлетворительно	удовлетворительно	хорошо	отлично	
ского и экспериментального исследований	ной сфере, принимать решения по результатам исследований	шения по результатам исследований	сфере, принимать решения по результатам исследований	исследований	
ОПК-1.3 Определение характеристик химического процесса (явления), характерного для объектов профессиональной деятельности, на основе экспериментальных исследований	Не владеет знаниями в области методологии научного познания, принципы и механизмы анализа и синтеза информации в области профессиональной деятельности	Имеет поверхностные знания методологии научного познания, принципы и механизмы анализа и синтеза информации в области профессиональной деятельности	Знает методологию научного познания, принципы и механизмы анализа и синтеза информации в области профессиональной деятельности	Знает на высоком уровне методологию научного познания, принципы и механизмы анализа и синтеза информации в области профессиональной деятельности	
ОПК-1.4 Представление базовых для профессиональной сферы физических	Не владеет знаниями в области методологии научного познания, принципы и механизмы анализа и синтеза информации в области профессиональной деятельности	Имеет поверхностные знания методологии научного познания, принципы и механизмы анализа и синтеза информации в области профессиональной деятельности	Знает методологию научного познания, принципы и механизмы анализа и синтеза информации в области профессиональной деятельности	Знает на высоком уровне методологию научного познания, принципы и механизмы анализа и синтеза информации в области профессиональной деятельности	

Планируемые результаты освоения компетенции	Уровень освоения				Оценочное средство
	неудовлетворительно	удовлетворительно	хорошо	отлично	
процессов и явлений в виде математического(их) уравнения(й)	принципы и механизмы анализа и синтеза информации в области профессиональной деятельности	синтеза информации в области профессиональной деятельности	области профессиональной деятельности	синтеза информации в области профессиональной деятельности	
ОПК-1.5 Выбор базовых физических и химических законов для решения задач профессиональной деятельности	Не владеет знаниями в области методологии научного познания, принципы и механизмы анализа и синтеза информации в области профессиональной деятельности	Имеет поверхностные знания методологии научного познания, принципы и механизмы анализа и синтеза информации в области профессиональной деятельности	Знает методологию научного познания, принципы и механизмы анализа и синтеза информации в области профессиональной деятельности	Знает на высоком уровне методологию научного познания, принципы и механизмы анализа и синтеза информации в области профессиональной деятельности	
ОПК-1.6 Решение инженерных задач с по-	Не владеет знаниями в области методоло-	Имеет поверхностные знания методоло-	Знает методологию научного познания, принципы и	Знает на высоком уровне методологию научного по-	

Планируемые результаты освоения компетенции	Уровень освоения				Оценочное средство
	неудовлетворительно	удовлетворительно	хорошо	отлично	
мощью математического аппарата векторной алгебры, аналитической геометрии и математического анализа	логии научного познания, принципы и механизмы анализа и синтеза информации в области профессиональной деятельности	го познания, принципы и механизмы анализа и синтеза информации в области профессиональной деятельности	механизмы анализа и синтеза информации в области профессиональной деятельности	знания, принципы и механизмы анализа и синтеза информации в области профессиональной деятельности	
ОПК-1.7 Решение уравнений, описывающих основные физические процессы, с применением методов линейной алгебры и математического анализа	Не владеет знаниями в области методологии научного познания, принципы и механизмы анализа и синтеза информации в области профессиональной деятельности	Имеет поверхностные знания методологии научного познания, принципы и механизмы анализа и синтеза информации в области профессиональной деятельности	Знает методологию научного познания, принципы и механизмы анализа и синтеза информации в области профессиональной деятельности	Знает на высоком уровне методологию научного познания, принципы и механизмы анализа и синтеза информации в области профессиональной деятельности	
ОПК-1.8	Не вла-	Имеет по-	Знает мето-	Знает на вы-	

Планируемые результаты освоения компетенции	Уровень освоения				Оценочное средство
	неудовлетворительно	удовлетворительно	хорошо	отлично	
Обработка расчетных и экспериментальных данных вероятностно-статистическими методами	деет знаниями в области методологии научного познания, принципы и механизмы анализа и синтеза информации в области профессиональной деятельности	верхностные знания методологии научного познания, принципы и механизмы анализа и синтеза информации в области профессиональной деятельности	дологию научного познания, принципы и механизмы анализа и синтеза информации в области профессиональной деятельности	соком уровне методологию научного познания, принципы и механизмы анализа и синтеза информации в области профессиональной деятельности	
ОПК-1.9 Решение инженерно-геометрических задач графическими способами	Не владеет знаниями в области методологии научного познания, принципы и механизмы анализа и синтеза информации в области профессиональной деятельности	Имеет поверхностные знания методологии научного познания, принципы и механизмы анализа и синтеза информации в области профессиональной деятельности	Знает методологию научного познания, принципы и механизмы анализа и синтеза информации в области профессиональной деятельности	Знает на высоком уровне методологию научного познания, принципы и механизмы анализа и синтеза информации в области профессиональной деятельности	

Планируемые результаты освоения компетенции	Уровень освоения				Оценочное средство
	неудовлетворительно	удовлетворительно	хорошо	отлично	
	тельно-сти				
ОПК-1.10 Оценка воздействия техногенных факторов на состояние окружающей среды	Не владеет знаниями в области методологии научного познания, принципы и механизмы анализа и синтеза информации в области профессиональной деятельности	Имеет поверхностные знания методологии научного познания, принципы и механизмы анализа и синтеза информации в области профессиональной деятельности	Знает методологию научного познания, принципы и механизмы анализа и синтеза информации в области профессиональной деятельности	Знает на высоком уровне методологию научного познания, принципы и механизмы анализа и синтеза информации в области профессиональной деятельности	
ОПК-1.11 Определение характеристик процессов распределения, преобразования и использования электрической энергии в электриче-	Не владеет знаниями в области методологии научного познания, принципы и механизмы анализа и синтеза информации в	Имеет поверхностные знания методологии научного познания, принципы и механизмы анализа и синтеза информации в области профессиональной деятельности	Знает методологию научного познания, принципы и механизмы анализа и синтеза информации в области профессиональной деятельности	Знает на высоком уровне методологию научного познания, принципы и механизмы анализа и синтеза информации в области профессиональной деятельности	

Планируемые результаты освоения компетенции	Уровень освоения				Оценочное средство
	неудовлетворительно	удовлетворительно	хорошо	отлично	
ских цепях	области профессиональной деятельности				
ОПК-3. Способен принимать решения в профессиональной сфере, используя теоретические основы и нормативную базу строительства, строительной индустрии и жилищно-коммунального хозяйства					
ОПК-3.1 Описание основных сведений об объектах и процессах профессиональной деятельности посредством использования профессиональной терминологии	Не владеет знаниями в области методологии научного познания, принципы и механизмы анализа и синтеза информации в области профессиональной деятельности	Имеет поверхностные знания методологии научного познания, принципы и механизмы анализа и синтеза информации в области профессиональной деятельности	Знает методологию научного познания, принципы и механизмы анализа и синтеза информации в области профессиональной деятельности	Знает на высоком уровне методологию научного познания, принципы и механизмы анализа и синтеза информации в области профессиональной деятельности	Тестирование Зачет
ОПК-3.2 Выбор метода или методики решения задачи профессиональной деятельности	Не умеет анализировать профессионально-значимую информацию, интерпретировать	Умеет на низком уровне анализировать профессионально-значимую информацию, интерпретировать результаты	Умеет на достаточном уровне анализировать профессионально-значимую информацию, интерпретировать	На высоком уровне анализирует профессионально-значимую информацию, интерпретировать результаты исследований в	

Планируемые результаты освоения компетенции	Уровень освоения				Оценочное средство
	неудовлетворительно	удовлетворительно	хорошо	отлично	
	вать результаты исследований в профессиональной сфере, принимать решения по результатам исследований	исследований в профессиональной сфере, принимать решения по результатам исследований	результаты исследований в профессиональной сфере, принимать решения по результатам исследований	профессиональной сфере, принимать решения по результатам исследований	
ОПК-3.3 Оценка инженерно-геологических условий строительства, выбор мероприятий по борьбе с неблагоприятными инженерно-геологическими процессами и явлениями	Не владеет знаниями в области методологии научного познания, принципы и механизмы анализа и синтеза информации в области профессиональной деятельности	Имеет поверхностные знания методологии научного познания, принципы и механизмы анализа и синтеза информации в области профессиональной деятельности	Знает методологию научного познания, принципы и механизмы анализа и синтеза информации в области профессиональной деятельности	Знает на высоком уровне методологию научного познания, принципы и механизмы анализа и синтеза информации в области профессиональной деятельности	
ОПК-3.4 Выбор планировочной	Не владеет знаниями в области	Имеет поверхностные знания методоло-	Знает методологию научного познания,	Знает на высоком уровне методологию научного по-	

Планируемые результаты освоения компетенции	Уровень освоения				Оценочное средство
	неудовлетворительно	удовлетворительно	хорошо	отлично	
схемы здания, оценка преимуществ и недостатков выбранной планировочной схемы	методологии научного познания, принципы и механизмы анализа и синтеза информации в области профессиональной деятельности	гии научного познания, принципы и механизмы анализа и синтеза информации в области профессиональной деятельности	принципы и механизмы анализа и синтеза информации в области профессиональной деятельности	знания, принципы и механизмы анализа и синтеза информации в области профессиональной деятельности	
ОПК-3.5 Выбор конструктивной схемы здания, оценка преимуществ и недостатков выбранной конструктивной схемы	Не владеет знаниями в области методологии научного познания, принципы и механизмы анализа и синтеза информации в области профессиональной деятельности	Имеет поверхностные знания методологии научного познания, принципы и механизмы анализа и синтеза информации в области профессиональной деятельности	Знает методологию научного познания, принципы и механизмы анализа и синтеза информации в области профессиональной деятельности	Знает на высоком уровне методологию научного познания, принципы и механизмы анализа и синтеза информации в области профессиональной деятельности	
ОПК-3.6 Выбор га-	Не владеет зна-	Имеет по-	Знает мето-	Знает на вы-	

Планируемые результаты освоения компетенции	Уровень освоения				Оценочное средство
	неудовлетворительно	удовлетворительно	хорошо	отлично	
баритов и типа строительных конструкций здания, оценка преимуществ и недостатков выбранного конструктивного решения	ниями в области методологии научного познания, принципы и механизмы анализа и синтеза информации в области профессиональной деятельности	ные знания методологии научного познания, принципы и механизмы анализа и синтеза информации в области профессиональной деятельности	научного познания, принципы и механизмы анализа и синтеза информации в области профессиональной деятельности	методологию научного познания, принципы и механизмы анализа и синтеза информации в области профессиональной деятельности	
ОПК-3.7 Оценка условий работы строительных конструкций, оценка взаимного влияния объектов строительства и окружающей среды	Не владеет знаниями в области методологии научного познания, принципы и механизмы анализа и синтеза информации в области профессиональной деятельности	Имеет поверхностные знания методологии научного познания, принципы и механизмы анализа и синтеза информации в области профессиональной деятельности	Знает методологию научного познания, принципы и механизмы анализа и синтеза информации в области профессиональной деятельности	Знает на высоком уровне методологию научного познания, принципы и механизмы анализа и синтеза информации в области профессиональной деятельности	

Планируемые результаты освоения компетенции	Уровень освоения				Оценочное средство
	неудовлетворительно	удовлетворительно	хорошо	отлично	
ОПК-3.8 Выбор строительных материалов для строительных конструкций и изделий	Не владеет знаниями в области методологии научного познания, принципы и механизмы анализа и синтеза информации в области профессиональной деятельности	Имеет поверхностные знания методологии научного познания, принципы и механизмы анализа и синтеза информации в области профессиональной деятельности	Знает методологию научного познания, принципы и механизмы анализа и синтеза информации в области профессиональной деятельности	Знает на высоком уровне методологию научного познания, принципы и механизмы анализа и синтеза информации в области профессиональной деятельности	
ОПК-3.9 Определение качества строительных материалов на основе экспериментальных исследований их свойств	Не владеет знаниями в области методологии научного познания, принципы и механизмы анализа и синтеза информации в области профессиональной деятельности	Имеет поверхностные знания методологии научного познания, принципы и механизмы анализа и синтеза информации в области профессиональной деятельности	Знает методологию научного познания, принципы и механизмы анализа и синтеза информации в области профессиональной деятельности	Знает на высоком уровне методологию научного познания, принципы и механизмы анализа и синтеза информации в области профессиональной деятельности	

Планируемые результаты освоения компетенции	Уровень освоения				Оценочное средство
	неудовлетворительно	удовлетворительно	хорошо	отлично	
	сти				
ОПК-4. Способен использовать в профессиональной деятельности распорядительную и проектную документацию, а также нормативные правовые акты в области строительства, строительной индустрии и жилищно-коммунального хозяйства					
ОПК-4.1 Выбор нормативно-правовых и нормативно-технических документов, регулирующих деятельность в области строительства, строительной индустрии и жилищно-коммунального хозяйства для решения задачи профессиональной деятельности	Не владеет знаниями в области методологии научного познания, принципы и механизмы анализа и синтеза информации в области профессиональной деятельности	Имеет поверхностные знания методологии научного познания, принципы и механизмы анализа и синтеза информации в области профессиональной деятельности	Знает методологию научного познания, принципы и механизмы анализа и синтеза информации в области профессиональной деятельности	Знает на высоком уровне методологию научного познания, принципы и механизмы анализа и синтеза информации в области профессиональной деятельности	Тестирование Зачет
ОПК-4.2 Выявление основных требований нормативно-	Не умеет анализировать профессионально-значимую	Умеет на низком уровне анализировать профессионально-значимую	Умеет на достаточном уровне анализировать профессионально-	На высоком уровне анализирует профессионально-значимую информацию,	

Планируемые результаты освоения компетенции	Уровень освоения				Оценочное средство
	неудовлетворительно	удовлетворительно	хорошо	отлично	
правовых и нормативно-технических документов, предъявляемых к зданиям, сооружениям, инженерным системам жизнеобеспечения, к выполнению инженерных изысканий в строительстве	информацию, интерпретировать результаты исследований в профессиональной сфере, принимать решения по результатам исследований	информацию, интерпретировать результаты исследований в профессиональной сфере, принимать решения по результатам исследований	значимую информацию, интерпретировать результаты исследований в профессиональной сфере, принимать решения по результатам исследований	интерпретировать результаты исследований в профессиональной сфере, принимать решения по результатам исследований	
ОПК-4.3 Выбор нормативно-правовых и нормативно-технических документов, регулирующих формирование безбарьерной среды	Не владеет знаниями в области методологии научного познания, принципы и механизмы анализа и синтеза информации в области	Имеет поверхностные знания методологии научного познания, принципы и механизмы анализа и синтеза информации в области профессиональной деятельности	Знает методологию научного познания, принципы и механизмы анализа и синтеза информации в области профессиональной деятельности	Знает на высоком уровне методологию научного познания, принципы и механизмы анализа и синтеза информации в области профессиональной деятельности	

Планируемые результаты освоения компетенции	Уровень освоения				Оценочное средство
	неудовлетворительно	удовлетворительно	хорошо	отлично	
для мало-мобильных групп населения	профессиональной деятельности				
ОПК-4.4 Составление распорядительной документации производственного подразделения в профильной сфере профессиональной деятельности	Не владеет знаниями в области методологии научного познания, принципы и механизмы анализа и синтеза информации в области профессиональной деятельности	Имеет поверхностные знания методологии научного познания, принципы и механизмы анализа и синтеза информации в области профессиональной деятельности	Знает методологию научного познания, принципы и механизмы анализа и синтеза информации в области профессиональной деятельности	Знает на высоком уровне методологию научного познания, принципы и механизмы анализа и синтеза информации в области профессиональной деятельности	
ОПК-4.5 Проверка соответствия проектной строительной документации требованиям нормативно-правовых и	Не владеет знаниями в области методологии научного познания, принципы и механизмы анализа и синтеза информации в области профессиональной деятельности	Имеет поверхностные знания методологии научного познания, принципы и механизмы анализа и синтеза информации в области профессиональной деятельности	Знает методологию научного познания, принципы и механизмы анализа и синтеза информации в области профессиональной деятельности	Знает на высоком уровне методологию научного познания, принципы и механизмы анализа и синтеза информации в области профессиональной деятельности	

Планируемые результаты освоения компетенции	Уровень освоения				Оценочное средство
	неудовлетворительно	удовлетворительно	хорошо	отлично	
нормативно-технических документов	мации в области профессиональной деятельности	ятельности		ности	
ОПК-6. Способен участвовать в проектировании объектов строительства и жилищно-коммунального хозяйства, в подготовке расчетного и технико-экономического обоснований их проектов, участвовать в подготовке проектной документации, в том числе с использованием средств автоматизированного проектирования и вычислительных программных комплексов.					
ОПК-6.1 Выбор состава и последовательности выполнения работ по проектированию здания (сооружения), инженерных систем жизнеобеспечения в соответствии с техническим заданием на проектирование	Не владеет знаниями в области методологии научного познания, принципы и механизмы анализа и синтеза информации в области профессиональной деятельности	Имеет поверхностные знания методологии научного познания, принципы и механизмы анализа и синтеза информации в области профессиональной деятельности	Знает методологию научного познания, принципы и механизмы анализа и синтеза информации в области профессиональной деятельности	Знает на высоком уровне методологию научного познания, принципы и механизмы анализа и синтеза информации в области профессиональной деятельности	Тестирование Зачет
ОПК-6.2 Выбор исходных данных для проектирования	Не умеет анализировать профессионально-зна-	Умеет на низком уровне анализировать профессионально-	Умеет на достаточном уровне анализировать профессио-	На высоком уровне анализирует профессионально-значимую ин-	

Планируемые результаты освоения компетенции	Уровень освоения				Оценочное средство
	неудовлетворительно	удовлетворительно	хорошо	отлично	
вания здания (сооружения) и инженерных систем жизнеобеспечения	чимую информацию, интерпретировать результаты исследований в профессиональной сфере, принимать решения по результатам исследований	значимую информацию, интерпретировать результаты исследований в профессиональной сфере, принимать решения по результатам исследований	нально-значимую информацию, интерпретировать результаты исследований в профессиональной сфере, принимать решения по результатам исследований	формацию, интерпретировать результаты исследований в профессиональной сфере, принимать решения по результатам исследований	
ОПК-6.3 Выбор типовых объёмно-планировочных и конструктивных проектных решений здания в соответствии с техническими условиями с учетом требований по доступно-	Не владеет знаниями в области методологии научного познания, принципы и механизмы анализа и синтеза информации в области профессиональной деятельности	Имеет поверхностные знания методологии научного познания, принципы и механизмы анализа и синтеза информации в области профессиональной деятельности	Знает методологию научного познания, принципы и механизмы анализа и синтеза информации в области профессиональной деятельности	Знает на высоком уровне методологию научного познания, принципы и механизмы анализа и синтеза информации в области профессиональной деятельности	

Планируемые результаты освоения компетенции	Уровень освоения				Оценочное средство
	неудовлетворительно	удовлетворительно	хорошо	отлично	
сти объектов для маломобильных групп населения	сти				
ОПК-6.4 Выбор типовых проектных решений и технологического оборудования инженерных систем жизнеобеспечения в соответствии с техническими условиями	Не владеет знаниями в области методологии научного познания, принципы и механизмы анализа и синтеза информации в области профессиональной деятельности	Имеет поверхностные знания методологии научного познания, принципы и механизмы анализа и синтеза информации в области профессиональной деятельности	Знает методологию научного познания, принципы и механизмы анализа и синтеза информации в области профессиональной деятельности	Знает на высоком уровне методологию научного познания, принципы и механизмы анализа и синтеза информации в области профессиональной деятельности	
ОПК-6.5 Разработка элемента узла строительных конструкций зданий	Не владеет знаниями в области методологии научного познания, принципы и механизмы анализа и синтеза	Имеет поверхностные знания методологии научного познания, принципы и механизмы анализа и синтеза информации в области профессиональной деятельности	Знает методологию научного познания, принципы и механизмы анализа и синтеза информации в области профессиональной деятельности	Знает на высоком уровне методологию научного познания, принципы и механизмы анализа и синтеза информации в области профессиональной деятельности	

Планируемые результаты освоения компетенции	Уровень освоения				Оценочное средство
	неудовлетворительно	удовлетворительно	хорошо	отлично	
	информации в области профессиональной деятельности	нальной деятельности		ности	
ОПК-6.6 Выполнение графической части проектной документации здания (сооружения), систем жизнеобеспечения, в т.ч. с использованием средств автоматизированного проектирования	Не владеет знаниями в области методологии научного познания, принципы и механизмы анализа и синтеза информации в области профессиональной деятельности	Имеет поверхностные знания методологии научного познания, принципы и механизмы анализа и синтеза информации в области профессиональной деятельности	Знает методологию научного познания, принципы и механизмы анализа и синтеза информации в области профессиональной деятельности	Знает на высоком уровне методологию научного познания, принципы и механизмы анализа и синтеза информации в области профессиональной деятельности	
ОПК-6.7 Выбор технологических решений проекта здания, разработка элемента проекта	Не владеет знаниями в области методологии научного познания, принципы и механизмы	Имеет поверхностные знания методологии научного познания, принципы и механизмы анализа и синтеза информации	Знает методологию научного познания, принципы и механизмы анализа и синтеза информации в области	Знает на высоком уровне методологию научного познания, принципы и механизмы анализа и синтеза информации в	

Планируемые результаты освоения компетенции	Уровень освоения				Оценочное средство
	неудовлетворительно	удовлетворительно	хорошо	отлично	
производства работ	механизмы анализа и синтеза информации в области профессиональной деятельности	формации в области профессиональной деятельности	профессиональной деятельности	области профессиональной деятельности	
ОПК-6.8 Контроль соответствия проектного решения требованиям нормативно-технических документов и техническое задание на проектирование	Не владеет знаниями в области методологии научного познания, принципы и механизмы анализа и синтеза информации в области профессиональной деятельности	Имеет поверхностные знания методологии научного познания, принципы и механизмы анализа и синтеза информации в области профессиональной деятельности	Знает методологию научного познания, принципы и механизмы анализа и синтеза информации в области профессиональной деятельности	Знает на высоком уровне методологию научного познания, принципы и механизмы анализа и синтеза информации в области профессиональной деятельности	
ОПК-6.9 Определение основных нагрузок и воздействий, действующих	Не владеет знаниями в области методологии научного познания,	Имеет поверхностные знания методологии научного познания, принципы и механизмы	Знает методологию научного познания, принципы и механизмы анализа и синтеза ин-	Знает на высоком уровне методологию научного познания, принципы и механизмы анализа и	

Планируемые результаты освоения компетенции	Уровень освоения				Оценочное средство
	неудовлетворительно	удовлетворительно	хорошо	отлично	
щих на здание (сооружение)	принципы и механизмы анализа и синтеза информации в области профессиональной деятельности	анализа и синтеза информации в области профессиональной деятельности	формации в области профессиональной деятельности	синтеза информации в области профессиональной деятельности	
ОПК-6.10 Определение основных параметров инженерных систем жизнеобеспечения здания	Не владеет знаниями в области методологии научного познания, принципы и механизмы анализа и синтеза информации в области профессиональной деятельности	Имеет поверхностные знания методологии научного познания, принципы и механизмы анализа и синтеза информации в области профессиональной деятельности	Знает методологию научного познания, принципы и механизмы анализа и синтеза информации в области профессиональной деятельности	Знает на высоком уровне методологию научного познания, принципы и механизмы анализа и синтеза информации в области профессиональной деятельности	
ОПК-6.11 Составление расчётной схемы здания (со-	Не владеет знаниями в области методологии	Имеет поверхностные знания методологии научного познания,	Знает методологию научного познания, принципы и механизмы	Знает на высоком уровне методологию научного познания, принципы и	

Планируемые результаты освоения компетенции	Уровень освоения				Оценочное средство
	неудовлетворительно	удовлетворительно	хорошо	отлично	
оружения), определе- ние условий работы эле- мента стро- ительных конструк- ций при восприятии внешних нагрузок	научного познания, принци- пы и ме- ханизмы анализа и синтеза инфор- мации в области профес- сиональ- ной дея- тельно- сти	принципы и механизмы анализа и синтеза ин- формации в области профессио- нальной де- ятельности	анализа и синтеза ин- формации в области профессио- нальной де- ятельности	механизмы анализа и синтеза ин- формации в области про- фессиональ- ной деятель- ности	
ОПК-6.12 Оценка прочности, жёсткости и устойчиво- сти элемен- та строи- тельных конструк- ций, в т.ч. с использова- нием при- кладного программ- ного обес- печения	Не вла- деет зна- ниями в области методо- логии научного познания, принци- пы и ме- ханизмы анализа и синтеза инфор- мации в области профес- сиональ- ной дея- тельно- сти	Имеет по- верхност- ные знания методоло- гии научно- го познания, принципы и механизмы анализа и синтеза ин- формации в области профессио- нальной де- ятельности	Знает мето- дологию научного познания, принципы и механизмы анализа и синтеза ин- формации в области профессио- нальной де- ятельности	Знает на вы- соком уровне методологию научного по- знания, принципы и механизмы анализа и синтеза ин- формации в области про- фессиональ- ной деятель- ности	
ОПК-6.13 Оценка устойчиво-	Не вла- деет зна- ниями в области	Имеет по- верхност- ные знания методоло-	Знает мето- дологию научного познания,	Знает на вы- соком уровне методологию научного по-	

Планируемые результаты освоения компетенции	Уровень освоения				Оценочное средство
	неудовлетворительно	удовлетворительно	хорошо	отлично	
сти и деформируемости оснований здания	методологии научного познания, принципы и механизмы анализа и синтеза информации в области профессиональной деятельности	гии научного познания, принципы и механизмы анализа и синтеза информации в области профессиональной деятельности	принципы и механизмы анализа и синтеза информации в области профессиональной деятельности	знания, принципы и механизмы анализа и синтеза информации в области профессиональной деятельности	
ОПК-6.14 Расчётное обоснование режима работы инженерной системы жизнеобеспечения здания	Не владеет знаниями в области методологии научного познания, принципы и механизмы анализа и синтеза информации в области профессиональной деятельности	Имеет поверхностные знания методологии научного познания, принципы и механизмы анализа и синтеза информации в области профессиональной деятельности	Знает методологию научного познания, принципы и механизмы анализа и синтеза информации в области профессиональной деятельности	Знает на высоком уровне методологию научного познания, принципы и механизмы анализа и синтеза информации в области профессиональной деятельности	
ОПЕ-6.15 Определе-	Не владеет зна-	Имеет по-	Знает мето-	Знает на вы-	

Планируемые результаты освоения компетенции	Уровень освоения				Оценочное средство
	неудовлетворительно	удовлетворительно	хорошо	отлично	
ние базовых параметров теплового режима здания	ниями в области методологии научного познания, принципы и механизмы анализа и синтеза информации в области профессиональной деятельности	ные знания методологии научного познания, принципы и механизмы анализа и синтеза информации в области профессиональной деятельности	научного познания, принципы и механизмы анализа и синтеза информации в области профессиональной деятельности	методологию научного познания, принципы и механизмы анализа и синтеза информации в области профессиональной деятельности	
ОПК-6.16 Определение стоимости строительномонтажных работ на профильном объекте профессиональной деятельности	Не владеет знаниями в области методологии научного познания, принципы и механизмы анализа и синтеза информации в области профессиональной деятельности	Имеет поверхностные знания методологии научного познания, принципы и механизмы анализа и синтеза информации в области профессиональной деятельности	Знает методологию научного познания, принципы и механизмы анализа и синтеза информации в области профессиональной деятельности	Знает на высоком уровне методологию научного познания, принципы и механизмы анализа и синтеза информации в области профессиональной деятельности	

Планируемые результаты освоения компетенции	Уровень освоения				Оценочное средство
	неудовлетворительно	удовлетворительно	хорошо	отлично	
ОПК-6.17 Оценка основных технико-экономических показателей проектных решений профильного объекта профессиональной деятельности	Не владеет знаниями в области методологии научного познания, принципы и механизмы анализа и синтеза информации в области профессиональной деятельности	Имеет поверхностные знания методологии научного познания, принципы и механизмы анализа и синтеза информации в области профессиональной деятельности	Знает методологию научного познания, принципы и механизмы анализа и синтеза информации в области профессиональной деятельности	Знает на высочайшем уровне методологию научного познания, принципы и механизмы анализа и синтеза информации в области профессиональной деятельности	
ОПК-8. Способен осуществлять и контролировать технологические процессы строительного производства и строительной индустрии с учетом требований производственной и экологической безопасности, применяя известные и новые технологии в области строительства и строительной индустрии;					
ОПК-8.1 Контроль результатов осуществления этапов технологического процесса строительного производства и строительной индустрии	Не владеет знаниями в области методологии научного познания, принципы и механизмы анализа и синтеза информации в области	Имеет поверхностные знания методологии научного познания, принципы и механизмы анализа и синтеза информации в области профессиональной деятельности	Знает методологию научного познания, принципы и механизмы анализа и синтеза информации в области профессиональной деятельности	Знает на высочайшем уровне методологию научного познания, принципы и механизмы анализа и синтеза информации в области профессиональной деятельности	Тестирование Зачет

Планируемые результаты освоения компетенции	Уровень освоения				Оценочное средство
	неудовлетворительно	удовлетворительно	хорошо	отлично	
	профессиональной деятельности				
ОПК-8.2 Составление нормативно-методического документа, регламентирующего технологический процесс	Не умеет анализировать профессионально-значимую информацию, интерпретировать результаты исследований в профессиональной сфере, принимать решения по результатам исследований	Умеет на низком уровне анализировать профессионально-значимую информацию, интерпретировать результаты исследований в профессиональной сфере, принимать решения по результатам исследований	Умеет на достаточном уровне анализировать профессионально-значимую информацию, интерпретировать результаты исследований в профессиональной сфере, принимать решения по результатам исследований	На высоком уровне анализирует профессионально-значимую информацию, интерпретировать результаты исследований в профессиональной сфере, принимать решения по результатам исследований	
ОПК-8.3 Контроль соблюдения норм промышленной, пожарной, экологической	Не владеет знаниями в области методологии научного познания, принципов	Имеет поверхностные знания методологии научного познания, принципы и механизмы анализа и	Знает методологию научного познания, принципы и механизмы анализа и синтеза информации в	Знает на высоком уровне методологию научного познания, принципы и механизмы анализа и синтеза ин-	

Планируемые результаты освоения компетенции	Уровень освоения				Оценочное средство
	неудовлетворительно	удовлетворительно	хорошо	отлично	
безопасности при осуществлении технологического процесса	пы и механизмы анализа и синтеза информации в области профессиональной деятельности	синтеза информации в области профессиональной деятельности	области профессиональной деятельности	формации в области профессиональной деятельности	
ОПК-8.4 Контроль соблюдения требований охраны труда при осуществлении технологического процесса	Не владеет знаниями в области методологии научного познания, принципы и механизмы анализа и синтеза информации в области профессиональной деятельности	Имеет поверхностные знания методологии научного познания, принципы и механизмы анализа и синтеза информации в области профессиональной деятельности	Знает методологию научного познания, принципы и механизмы анализа и синтеза информации в области профессиональной деятельности	Знает на высоком уровне методологию научного познания, принципы и механизмы анализа и синтеза информации в области профессиональной деятельности	
ОПК-8.5 Подготовка документации для сдачи/приёмки	Не владеет знаниями в области методологии научного	Имеет поверхностные знания методологии научного познания, принципы и	Знает методологию научного познания, принципы и механизмы анализа и	Знает на высоком уровне методологию научного познания, принципы и механизмы	

Планируемые результаты освоения компетенции	Уровень освоения				Оценочное средство
	неудовлетворительно	удовлетворительно	хорошо	отлично	
законченных видов/этапов работ (продукции)	познания, принципы и механизмы анализа и синтеза информации в области профессиональной деятельности	механизмы анализа и синтеза информации в области профессиональной деятельности	синтеза информации в области профессиональной деятельности	анализа и синтеза информации в области профессиональной деятельности	
ОПК-9. Способен организовывать работу и управлять коллективом производственного подразделения организаций, осуществляющих деятельность в области строительства, жилищно-коммунального хозяйства и/или строительной индустрии					
ОПК-9.1 Составление перечня и последовательности выполнения работ производственным подразделением	Не владеет знаниями в области методологии научного познания, принципы и механизмы анализа и синтеза информации в области профессиональной деятельности	Имеет поверхностные знания методологии научного познания, принципы и механизмы анализа и синтеза информации в области профессиональной деятельности	Знает методологию научного познания, принципы и механизмы анализа и синтеза информации в области профессиональной деятельности	Знает на высоком уровне методологию научного познания, принципы и механизмы анализа и синтеза информации в области профессиональной деятельности	Тестирование Зачет
ОПК-9.2 Определе-	Не умеет анализировать	Умеет на низком уровне ана-	Умеет на достаточном уровне	На высоком уровне анализирует-	

Планируемые результаты освоения компетенции	Уровень освоения				Оценочное средство
	неудовлетворительно	удовлетворительно	хорошо	отлично	
ние потребности производственного подразделения в материально-технических и трудовых ресурсах	профессионально-значимую информацию, интерпретировать результаты исследований в профессиональной сфере, принимать решения по результатам исследований	лизировать профессионально-значимую информацию, интерпретировать результаты исследований в профессиональной сфере, принимать решения по результатам исследований	анализировать профессионально-значимую информацию, интерпретировать результаты исследований в профессиональной сфере, принимать решения по результатам исследований	профессионально-значимую информацию, интерпретировать результаты исследований в профессиональной сфере, принимать решения по результатам исследований	
ОПК-9.3 Определение квалификационного состава работников производственного подразделения	Не владеет знаниями в области методологии научного познания, принципы и механизмы анализа и синтеза информации в области профессиональ-	Имеет поверхностные знания методологии научного познания, принципы и механизмы анализа и синтеза информации в области профессиональ-	Знает методологию научного познания, принципы и механизмы анализа и синтеза информации в области профессиональ-	Знает на высоком уровне методологию научного познания, принципы и механизмы анализа и синтеза информации в области профессиональ-	

Планируемые результаты освоения компетенции	Уровень освоения				Оценочное средство
	неудовлетворительно	удовлетворительно	хорошо	отлично	
	ной деятельности				
ОПК-9.4 Составление документа для проведения базового инструктажа по охране труда, пожарной безопасности и охране окружающей среды	Не владеет знаниями в области методологии научного познания, принципы и механизмы анализа и синтеза информации в области профессиональной деятельности	Имеет поверхностные знания методологии научного познания, принципы и механизмы анализа и синтеза информации в области профессиональной деятельности	Знает методологию научного познания, принципы и механизмы анализа и синтеза информации в области профессиональной деятельности	Знает на высоком уровне методологию научного познания, принципы и механизмы анализа и синтеза информации в области профессиональной деятельности	
ОПК-9.5 Контроль соблюдения требований охраны труда на производстве	Не владеет знаниями в области методологии научного познания, принципы и механизмы анализа и синтеза информации в области	Имеет поверхностные знания методологии научного познания, принципы и механизмы анализа и синтеза информации в области профессиональной деятельности	Знает методологию научного познания, принципы и механизмы анализа и синтеза информации в области профессиональной деятельности	Знает на высоком уровне методологию научного познания, принципы и механизмы анализа и синтеза информации в области профессиональной деятельности	

Планируемые результаты освоения компетенции	Уровень освоения				Оценочное средство
	неудовлетворительно	удовлетворительно	хорошо	отлично	
	профессиональной деятельности				
ОПК-9.6 Контроль соблюдения мер по борьбе с коррупцией в производственном подразделении	Не владеет знаниями в области методологии научного познания, принципы и механизмы анализа и синтеза информации в области профессиональной деятельности	Имеет поверхностные знания методологии научного познания, принципы и механизмы анализа и синтеза информации в области профессиональной деятельности	Знает методологию научного познания, принципы и механизмы анализа и синтеза информации в области профессиональной деятельности	Знает на высоком уровне методологию научного познания, принципы и механизмы анализа и синтеза информации в области профессиональной деятельности	
ОПК-9.7 Контроль выполнения работниками подразделения производственных заданий	Не владеет знаниями в области методологии научного познания, принципы и механизмы анализа и синтеза информации	Имеет поверхностные знания методологии научного познания, принципы и механизмы анализа и синтеза информации в области профессиональной деятельности	Знает методологию научного познания, принципы и механизмы анализа и синтеза информации в области профессиональной деятельности	Знает на высоком уровне методологию научного познания, принципы и механизмы анализа и синтеза информации в области профессиональной деятельности	

Планируемые результаты освоения компетенции	Уровень освоения				Оценочное средство
	неудовлетворительно	удовлетворительно	хорошо	отлично	
	мации в области профессиональной деятельности	ятельности		НОСТИ	

7.3 Типовые контрольные задания или иные материалы, необходимые для оценки знаний, умений, навыков и опыта деятельности, характеризующих этапы формирования компетенций в процессе освоения образовательной программы

Расчётно-графические работы

Расчётно-графическая работа № 1.

«Расчет разветвленной цепи синусоидального тока».

Содержание работы. Расчёт электрической цепи графоаналитическим способом. Расчет электрической цепи аналитическим способом. Компенсация реактивной мощности. Построение потенциальной диаграммы.

Расчётно-графическая работа № 2.

«Расчет трехфазной цепи синусоидального тока».

Содержание работы. Расчёт электрической трехфазной цепи, соединенной по схеме «звезда», графоаналитическим методом. Расчёт электрической трехфазной цепи, соединенной по схеме «треугольник», графоаналитическим методом.

Тесты

По дисциплине «Электротехника и электроснабжение» предусмотрено проведение контрольного тестирования.

№1

Устройство, предназначенное для защиты от прямых ударов молнии называется ...

- 1 разрядник
- 2 громоотвод
- 3 предохранитель
- 4 молниеприёмник
- 5 ограничитель

№2

Для защиты проводов воздушной линии от прямых ударов молнии применяется ...

- 1 стержневой молниеприёмник
- 2 вилочный ограничитель
- 3 трубчатый ограничитель
- 4 защитный трос
- 5 защитная сетка

№3

Автоматический выключатель с электромагнитным расцепителем - устройство, предназначенное, в том числе, для защиты электрооборудования от ...

- 1 коротких замыканий
- 2 перенапряжений
- 3 перегрузок
- 4 токов нулевой последовательности
- 5 атмосферного воздействия

№4

Номинальный ток плавкой вставки предохранителя - ток, на который она рассчитана для длительной работы в режиме ...

- 1 номинальной нагрузки
- 2 перегрузки
- 3 короткого замыкания
- 4 максимальной нагрузки
- 5 атмосферного электричества

№5

Масло в маломаслянных выключателях служит для ...

- 1 гашения дуги
- 2 смазки контактов
- 3 изоляции токоведущей части
- 4 снижения коэффициента трения
- 5 предотвращения окисления контактов

№6

Допустимый перерыв в электроснабжении потребителей II категории составляет не более ...

- 1 1 часа
- 2 2 часов
- 3 перерыв недопустим
- 4 1 минуты
- 5 24 часов

№7

Допустимый перерыв в электроснабжении потребителей I категории составляет не более ...

- 1 1 часа
- 2 2 часов
- 3 перерыв недопустим
- 4 1 минуты
- 5 24 часов

№8

Допустимый перерыв в электроснабжении потребителей III категории составляет не более ...

- 1 1 часа
- 2 2 часов
- 3 перерыв недопустим
- 4 1 минуты
- 5 24 часов

№9

Компенсационные конденсаторные батареи предназначены для ...

- 1 повышены надёжности электроснабжения
- 2 повышение коэффициента мощности
- 3 создание запаса энергии
- 4 уменьшению эксплуатационных затрат
- 5 устойчивость энергосистемы

№10

Сетевое и местное резервирование применяется для ...

- 1 повышены надёжности электроснабжения
- 2 повышение коэффициента мощности
- 3 создание запаса энергии
- 4 уменьшению эксплуатационных затрат
- 5 устойчивость энергосистемы

№11

Регулирование напряжения в электрических сетях позволяет ...

- 1 повышены надёжности электроснабжения
- 2 повышение коэффициента мощности
- 3 создание запаса энергии
- 4 повысить качество электроэнергии
- 5 устойчивость энергосистемы

№12

Величина длительно допустимого тока зависит от ...

- 1 сечения провода
- 2 длины провода
- 3 коэффициента мощности
- 4 напряжения сети
- 5 климатических условий

№13

- 1 Вариант ответа №1
- 2 Вариант ответа №2
- 3 Вариант ответа №3
- 4 Вариант ответа №4

№14

Предохранитель предназначен для защиты электроустановок от ...

- 1 коротких замыканий

- 2 перенапряжений
- 3 перегрузок
- 4 токов нулевой последовательности
- 5 атмосферного воздействия

№15

Для резервного электроснабжения сельскохозяйственных потребителей используются ... электростанции

- 1 дизельные
- 2 атомные
- 3 термоэлектрические
- 4 приливные
- 5 ветровые

№16

Заземляющее устройство - это ...

- 1 совокупность заземлителя и заземляющих проводников
- 2 система токопроводящих проводников
- 3 система проводников соединяющих установку с землёй
- 4 токопроводящие части
- 5 корпуса приборов подлежащие заземлению

№17

Зануление - это ...

- 1 преднамеренное электрическое соединение металлических нетоковедущих частей, которые могут оказаться под напряжением, с заземляющим устройством
- 2 преднамеренное электрическое соединение металлических токоведущих частей, с заземляющим устройством
- 3 соединение металлических частей электроустановок с заземляющим контуром
- 4 соединение металлических частей электроустановок с нулевым проводом
- 5 преднамеренное электрическое соединение с нулевым проводом металлических нетоковедущих частей, которые могут оказаться под напряжением

№18

Заземление - это ...

- 1 преднамеренное электрическое соединение металлических нетоковедущих частей, которые могут оказаться под напряжением, с заземляющим устройством
- 2 преднамеренное электрическое соединение металлических токоведущих частей, с заземляющим устройством
- 3 соединение металлических частей электроустановок с заземляющим контуром
- 4 соединение металлических частей электроустановок с нулевым проводом
- 5 преднамеренное электрическое соединение с нулевым проводом металлических нетоковедущих частей, которые могут оказаться под напряжением

№19

Устройство защитного отключения предназначено для защиты электроустановок от ...

- 1 коротких замыканий
- 2 перенапряжений
- 3 перегрузок
- 4 предназначено для защиты людей от напряжения-прикосновения
- 5 атмосферного воздействия

№20

Как выбирается нормируемая освещённость?

1. Определить напряжение на участке цепи

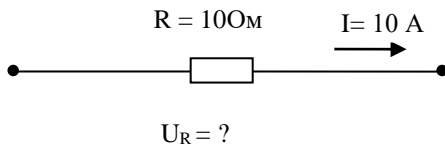

6. Сколько узлов и ветвей имеет схема

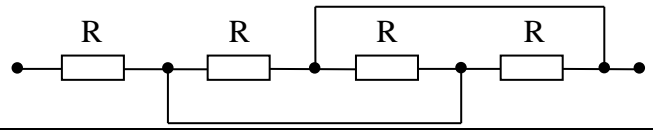

- По справочным данным
- Рассчитывается
- Принимается самостоятельно
- Выбирается в зависимости от класса пожарной опасности помещения
- По условиям окружающей среды

№21

В лампах накаливания источник излучения это:

- вольфрамовая нить
- молибденовые крючки
- линза
- никелевые электроды
- лопаточка

№22

Стабилизация напряжения на лампе накаливания приводит

- к продлению срока службы
- к ухудшению работы
- к увеличению яркости
- к выявлению дефектов
- ни к чему не приводит

Задания для контрольных работ (пример)

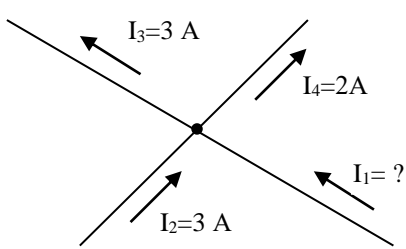
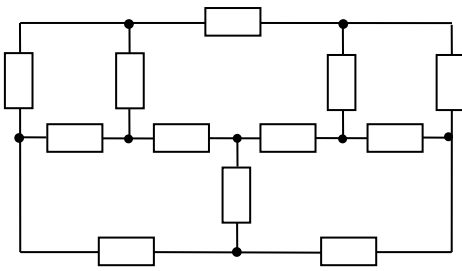
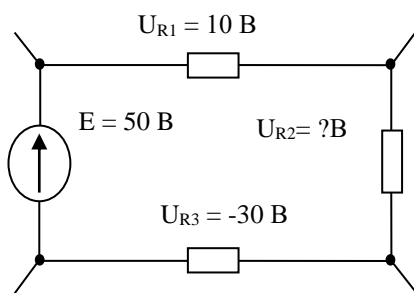
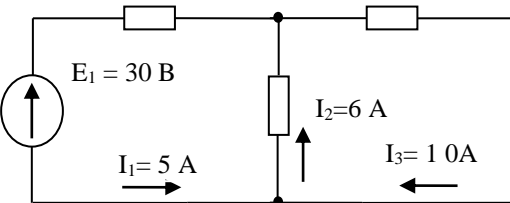
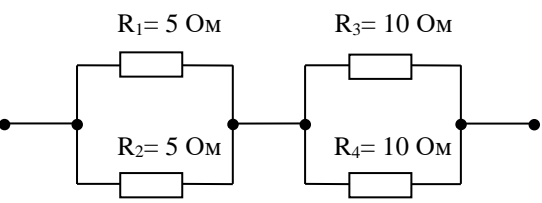
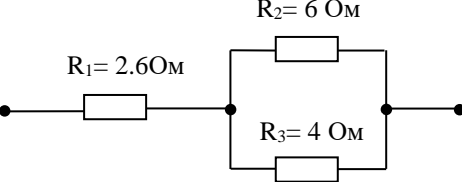
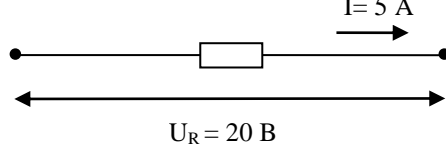
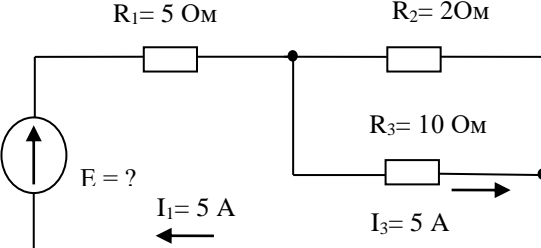
<p>2. Определить ток I_1</p> 	<p>7. Сколько уравнений необходимо составить по 1-му и 2-му законам Кирхгофа для расчета цепи</p> 
<p>3. Определить напряжение U_{R2}</p> 	<p>8. Определить мощность, потребляемую схемой</p> 
<p>4. Определить полное (эквивалентное) сопротивление цепи R</p> 	<p>9. Определить проводимость цепи</p> 
<p>5. Определить потери мощности P на элементе цепи</p> 	<p>10. Определить E</p> 

Вопросы к зачету

Компетенция: Способен решать задачи профессиональной деятельности на основе использования теоретических и практических основ естественных и технических наук, а также математического аппарата (ОПК-1).

Вопросы к зачету:

- 1 Электрическая энергия, ее особенности и области применения.
- 2 Электрическое поле и электрические цепи.

3 Основные законы и расчетные соотношения.

4 Закон Джоуля-Ленца.

5 Законы Кирхгофа.

6 Закон Ома.

7 Закон электромагнитной индукции.

8 Примеры расчета цепей постоянного тока.

9 Частота, период, действующие, средние мгновенные значения тока и напряжения. Сдвиг фаз.

10 Расчет линейных цепей переменного тока.

Задания для проведения зачета.

1 Напряженность однородного электрического поля $E = 250$ В/м. Между точками 1 и 2 этого поля, находящимися на расстоянии $r = 20$ см, перемещается положительный заряд $Q = 5,5 \times 10^{-4}$ Кл вдоль линий поля. Определить разность потенциалов между этими точками и работу по перемещению этого заряда из точки 1 в точку 2.

2 Напряжение на разомкнутых зажимах источника $U = 27$ В. Определить потенциалы зажимов «+» и «-» источника при заземленных зажимах «-» и «+».

3 Определить необходимую длину нихромового провода диаметром $d = 0,1$ мм для изготовления паяльника мощностью $P = 80$ Вт на напряжение $U = 220$ В.

4 Источник постоянного тока с ЭДС $E = 300$ В нагружен на резистор сопротивлением $R = 2,5$ кОм. Ток потребителя необходимо менять от 10 до 100 мА с помощью последовательно включенного реостата. Определить максимальное и минимальное сопротивления реостата, мощность потребителя и реостата при максимальном и минимальном токах. Составить баланс мощностей.

5 Электрическая цепь представлена в виде схемы замещения, которая содержит три узла и шесть ветвей. Сколько уравнений электрического состояния с использованием законов Кирхгофа необходимо составить для этой схемы, чтобы рассчитать токи всех ветвей?

6 Определить ток нагрузки и потерю напряжения в линии при отключении и закорачивании нагрузки, находящейся на конце двухпроводной линии из медных проводов сечением $S = 12,5$ мм² и длиной $l = 320$ м, если на входе линии подключен источник с ЭДС $E = 120$ В и внутренним сопротивлением $r = 1,5$ Ом.

7 На двухпроводной линии из алюминиевого провода сечением $S = 4$ мм² и длиной $l = 500$ м произошло короткое замыкание. Для определения места аварии к входным зажимам подсоединен мощный источник с напряжением $U = 24$ В. Измеренное значение тока при этом $I = 5$ А. Определить место аварии.

8 Одна цепь состоит из резисторов, соединенных последовательно, а другая — соединенных параллельно, причем количество резисторов и их сопротивления одинаковы. В каком случае эквивалентное сопротивление будет больше?

9 Цепь постоянного тока состоит из четырех резисторов с проводимостями 0,02; 0,03; 0,01; 0,04 См. Определить эквивалентное сопротивление их параллельного и последовательного соединений.

10 При параллельном подключении к нагрузке резистора сопротивлением 5,1 кОм общее сопротивление цепи равно 3 кОм. Чему будет равно эквивалентное сопротивление цепи, если к нагрузке подключить параллельно резистор 1; 3;

7,5 кОм?

Компетенция: Способен принимать решения в профессиональной сфере, используя теоретические основы и нормативную базу строительства, строительной индустрии и жилищно-коммунального хозяйства(ОПК-3)

Вопросы к зачету:

1 Расчет электрических цепей с нелинейными элементами.

2 Коэффициент мощности.

3 Понятия о трехфазных цепях. Способы изображения и соединения фаз трехфазного источника питания и приемников электроэнергии.

4 Соединение трехфазной нагрузки по схеме «звезда».

5 Соединение трехфазной нагрузки по схеме «треугольник».

6 Назначение нейтрального провода. Симметричный и несимметричные режимы трехфазной цепи.

Активная, реактивная и полная мощности трехфазной цепи.

8 Основные определения и понятия электромагнитных цепей.

9 Магнитная индукция, магнитный поток, магнитодвижущая сила, электромагнитная сила.

10 Правило буравчика, правило левой руки. Взаимная индукция. Самоиндукция.

Задания для проведения зачета.

1 В цепи постоянного тока используется нелинейный элемент, вольт-амперная характеристика которого описывается зависимостью $I = 10U^{3/2}$, где U — в В, а I — в мА. Определить напряжение и выделяемую мощность при токах 10 и 80 мА.

2 Доказать, что для нелинейных элементов, вольт-амперная характеристика которых аппроксимируется степенной функцией, соотношение дифференциального и статического сопротивлений есть величина постоянная, равная показателю степени.

3 В цепи постоянного тока используются два нелинейных элемента, вольт-амперные характеристики которых описываются зависимостями $I = 10U^{3/2}$ и $I = 5U^{3/2}$, где U — в В, а I — в мА. Определить ток и выделяемую мощность при последовательном и параллельном присоединениях элементов к источнику $U = 36$ В.

4 В однородное магнитное поле с индукцией $B = 1,4$ Тл внесена прямоугольная рамка площадью $S = 150$ см² перпендикулярно линиям магнитного поля. Определить магнитный поток, пронизывающий эту рамку, и магнитный поток при ее повороте на углы 25° и 55° от вертикали.

5 В однородное магнитное поле под углом 60° к линиям магнитного поля помещена прямоугольная рамка с размерами сторон 30 и 50 см. Определить поток, пронизывающий эту рамку, если $B = 0,9$ Тл.

6 При внесении в магнитное поле ферромагнитного бруска индукция в нем оказалась в 500 раз выше, чем магнитная индукция, создаваемая полем той же напряженности в воздухе. Чему равна абсолютная магнитная проницаемость материала бруска?

7 Три резистора, каждый сопротивлением $R = 125 \text{ Ом}$, соединены по схеме «звезда» и включены в трехфазную четырехпроводную сеть. Ток каждой фазы $I = 880 \text{ мА}$. Определить действующие значения фазного и линейного напряжений, линейного тока, полную потребляемую мощность нагрузки, построить векторную диаграмму токов и напряжений. Определить действующие значения токов в каждой фазе, если в фазе А сопротивление нагрузки увеличить вдвое; линейное напряжение при этом остается прежним.

8 Потребитель, соединенный по схеме «звезда» (нагрузка равномерная), включен в трехфазную сеть переменного тока с действующим значением линейного напряжения $U_{\text{л}} = 380 \text{ В}$. Коэффициент мощности нагрузки $\cos \varphi = 0,5$, ток в фазе $I_{\text{ф}} = 22 \text{ А}$. Определить полное, активное и реактивное сопротивления потребителя в фазе, а также полную, активную и реактивную мощности нагрузки.

9 В фазах А, В и С приемника энергии, подключенного к трехфазной четырехпроводной сети, действующие значения токов соответственно равны 10, 30 и 5 А. Определить ток в нейтральном проводе, если нагрузка активная.

10 В трехфазную четырехпроводную сеть с действующим значением напряжения в линии $U_{\text{л}} = 120 \text{ В}$ включены лампы накаливания. В фазы А и С включено параллельно по 10 ламп мощностью $P = 40 \text{ Вт}$ каждая, а в фазу В – 16 ламп по 60 Вт каждая. Определить токи через каждую лампу, сопротивление каждой лампы, ток в нейтральном проводе и полную потребляемую мощность. Как изменится ток в нейтральном проводе, если в фазе В отключится половина всех ламп?

Компетенция: Способен использовать в профессиональной деятельности распорядительную и проектную документацию, а также нормативные правовые акты в области строительства, строительной индустрии и жилищно-коммунального хозяйства (ОПК-4)

Вопросы к зачету:

- 1 Машины постоянного тока. Назначение, устройство и принцип действия.
- 2 Асинхронные машины.
- 3 Синхронные машины. Назначение, устройство и принцип действия. Основные характеристики машин переменного тока.
- 4 Назначение и область применения трансформаторов.
- 5 Устройство и принцип действия. Основные параметры и характеристики трансформаторов.
- 6 Автотрансформаторы.
- 7 Сварочные трансформаторы.
- 8 Основные понятия и обозначения элементов электропривода.
- 9 Определение мощности электродвигателя.
- 9 Основные номинальные режимы работы электродвигателей.
- 10 Методы выбора электродвигателя.

Задания для проведения зачета.

- 1 Определить полюсное деление машины постоянного тока, если диаметр якоря $d = 0,319 \text{ м}$, а число полюсов равно 2.
- 2 Определить число активных проводников в якоре, если известно, что число

- пар параллельных ветвей равно числу пар полюсов, ЭДС обмотки якоря $E = 212$ В, магнитный поток $\Phi = 0,02$ Вб, частота вращения $n = 3000$ об/мин.
- 3 Известно, что при частоте вращения якоря $n = 1450$ об/мин ЭДС $E = 120$ В. Найти постоянную машины sE , если магнитный поток $\Phi = 2 \times 10^{-2}$ Вб.
- 4 Ротор четырехполюсного асинхронного двигателя, подключенный к сети трехфазного тока с частотой $f = 50$ Гц, вращается с частотой 1440 об/мин. Чему равно скольжение?
- 5 Найти для трехфазного асинхронного двигателя ЭДС E_1 , E_2 и E_2 при скольжении $s = 6\%$, если известно, что амплитуда магнитного потока, приходящегося на один полюс и одну фазу, составляет $\Phi_m = 0,53 \times 10^{-2}$ Вб, число витков обмоток статора и ротора соответственно $w_1 = 320$, $w_2 = 40$, частота тока $f = 50$ Гц.
- 6 Какое количество полюсов должно быть у синхронного генератора (СГ), имеющего частоту генерируемого тока $f = 50$ Гц, если ротор вращается с частотой $n = 125$ об/мин?
- 7 Число пар полюсов синхронного генератора $p = 16$. Определить частоту вращения магнитного поля статора, если частота генерируемого тока 50 Гц.
- 8 Генератор переменного тока имеет 32 пары полюсов и вращается с частотой $n = 750$ об/мин. Определить частоту переменного тока.
- 9 Трехфазный синхронный двигатель, обмотки которого соединены в «звезду», имеет активное и синхронное индуктивное сопротивления на фазу, соответственно равные $R = 1$ Ом и $X = 10$ Ом. Вычислить мощность, подводимую к двигателю, и ЭДС при коэффициенте мощности $\cos \varphi = 0,8$, если напряжение на зажимах двигателя $U = 11000$ В, а ток двигателя $I = 60$ А.
- 10 Определить ЭДС первичной обмотки трансформатора, имеющей 450 витков, если трансформатор подключен к сети переменного тока с частотой $f = 50$ Гц, а магнитный поток в сердечнике $\Phi = 2,17 \times 10^{-3}$ Вб.
- 11 Определить число витков вторичной обмотки трансформатора, если при магнитном потоке в сердечнике $\Phi = 2 \times 10^{-3}$ Вб и частоте $f = 50$ Гц наведенная ЭДС должна составлять 220 В.
- 12 Трехфазный трансформатор имеет следующие данные: номинальную мощность $S_{ном} = 400$ кВ \times А, высшее напряжение $U_1 = 10000$ В, низшее напряжение $U_2 = 400$ В, группу соединения Y/Y , активное сечение магнитопровода $S_a = 280$ см², магнитную индукцию $B_m = 1,435$ Тл. Определить число витков на фазу в обмотках высшего и низшего напряжений.
- 13 Какие схемы соединений обмоток должен иметь трехфазный трансформатор с фазным коэффициентом трансформации 100 , чтобы при подключении к первичной сети напряжением 22 кВ получить линейные напряжения фаз потребителя 380 , 220 и 127 В?
- 14 Автотрансформатор с числом витков 450 подключен в сети переменного тока с напряжением 220 В. В каких местах нужно сделать выводы, чтобы можно было снимать напряжения 10 , 50 , 75 , 100 , 127 и 150 В?
- 15 Для ограничения тока потребитель с трехфазной индуктивной нагрузкой подключается к сети через трехфазный автотрансформатор с коэффициентом трансформации 2 . Найти ток обмотки высокого напряжения автотрансформатора, если без его применения фазный ток потребителя 96 А.

Компетенция: Способен участвовать в проектировании объектов строительства и жилищно-коммунального хозяйства, в подготовке расчетного и технико-экономического обоснований их проектов, участвовать в подготовке проектной документации, в том числе с использованием средств автоматизированного проектирования и вычислительных программных комплексов (ОПК-6)

Вопросы к зачету:

- 1 Элементарная база современных электронных устройств.
- 2 Назначение, принцип действия, параметры и основные характеристики диодов.
- 3 Назначение, принцип действия, параметры и основные характеристики стабилитронов.
- 4 Назначение, принцип действия, параметры и основные характеристики тиристоров.
- 5 Назначение, принцип действия, параметры и основные характеристики биполярных транзисторов.
- 6 Назначение, принцип действия, параметры и основные характеристики полевых транзисторов.
- 7 Оптоэлектронные приборы.
- 8 Расчет электрических параметров выпрямителей.
- 9 Выходные фильтры выпрямителей.
- 10 Основные схемы и принцип работы инверторов, конверторов и преобразователей частот. Электронные устройства. Импульсные устройства.
- 11 Основы цифровой электроники. Микропроцессорные средства.

Задания для проведения зачета.

- 1 На диоде марки ДЗ12 при изменении прямого напряжения от 0,2 до 0,4 В прямой ток увеличивается от 3 до 16 мА. Каково дифференциальное сопротивление этого диода?
- 2 При включении биполярного транзистора VT по схеме с общей базой коэффициент транзистора, если его включить по схеме с общим эмиттером, как показано усиления по току равен 0,95. Чему будет равен коэффициент усиления по току биполярного на рисунке?

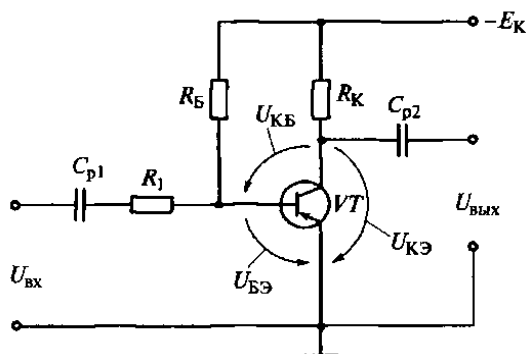

- 3 В транзисторе марки КТ315А, включенном по схеме с общим эмиттером, ток базы изменился на 0,1 мА. Как при этом изменится ток эмиттера, если коэффициент усиления $\alpha=0,975$?
- 4 Найдите коэффициенты усиления по напряжению K_U и по току K_I , входное $R_{вх}$ и

выходное $R_{\text{вых}}$ сопротивления усилительного каскада с общим коллектором на транзисторе ГТ322Б, у которого $h_{11}=330 \text{ Ом}$, $h_{21}=46$, $h_{22}=10^{-4} \text{ См}$, если сопротивление резистора $R_3=1 \text{ кОм}$.

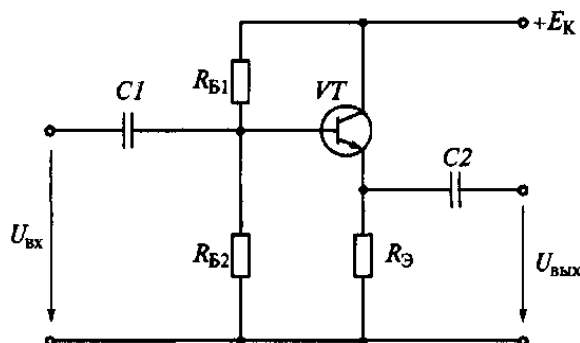

5 Рассчитайте сопротивление резистора R_B , при котором рабочая точка будет находиться на середине линейных участков входной и выходной характеристик, если $E_K=10 \text{ В}$ и $R_K=1 \text{ кОм}$. Определите коэффициенты усиления по напряжению K_U , по току K_I и по мощности K_P , а также входное $R_{\text{вх}}$ и выходное $R_{\text{вых}}$ сопротивления усилительного каскада. Принять $h_{11}=330 \text{ Ом}$, $h_{21}=46$, $h_{22}=10^{-4} \text{ См}$, значение h_{12} принять равным нулю.

6 Определите крутизну характеристики $S=dI_C/dU_{3И}$ полевого транзистора КП103Л, если при изменении напряжения на затворе на 1,5 В ток стока изменился на 2,25 мА.

7 Определите коэффициент усиления K_U усилительного каскада на полевом транзисторе КП103М при $R_C=4 \text{ кОм}$, если крутизна характеристики $S=dI_C/dU_{3И}=2,5 \text{ мА/В}$. Звено автоматического смещения $R_H - C_H$ и разделительные конденсаторы C и C_C не учитывать.

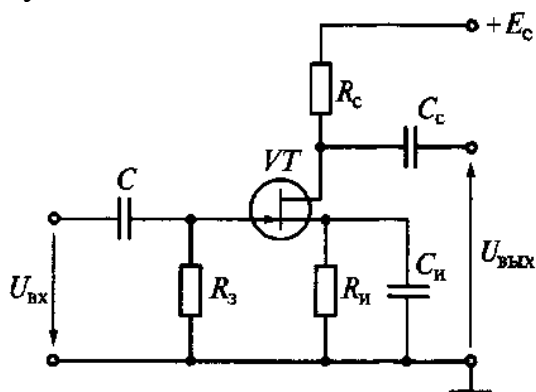

Компетенция: Способен осуществлять и контролировать технологические процессы строительного производства и строительной индустрии с учетом требований производственной и экологической безопасности, применяя известные и новые технологии в области строительства и строительной индустрии. (ОПК-8)

Вопросы к зачету:

- 1 Передача электрической энергии.
- 2 Компенсация реактивной мощности.
- 3 Общие сведения об электростанциях.
- 4 Лампы низкого и высокого давления.

- 5 Арматура для ламп. Прожекторы.
- 6 Упрощенный способ расчета освещения.
- 7 Основные положения электробезопасности.
- 8 Действие тока на организм человека.
- 9 Оказание первой помощи пострадавшему от электрического тока.
- 10 Защита заземлением и занулением.
- 11 Расчет заземлителей.
- 12 Устройство защитного отключения.

Задания для проведения зачета.

1 Четыре установки с лампами накаливания имеют мощности $P_1 = 4$ кВт, $P_2 = 8$ кВт, $P_3 = 12$ кВт и $P_4 = 1$ кВт, расстояния от трансформаторной подстанции, имеющей низшее напряжение $U_1 = 400/230$ В, соответственно $l_1 = 60$ м, $l_2 = 100$ м, $l_3 = 110$ м и $l_4 = 130$ м. Определить сечение кабеля для четырехпроводной сети трехфазного тока при допустимой потере напряжения $U_2 = 3$ %.

2 Определить сечение проводов однофазной линии, по которой передается мощность $P_2 = 75$ кВт на расстояние 1500 м при фазном напряжении у потребителя $U = 380$ В, если коэффициент мощности потребителя $\cos \varphi = 0,8$, допустимая потеря мощности в линии 6 % от передаваемой мощности. Какую экономию меди можно получить, если для передачи той же мощности вместо однофазной линии применить трехфазную при неизменных потерях мощности и напряжения?

3 Определить сечение медных проводов трехжильного кабеля для трехфазной линии без учета и с учетом пускового тока, питающей три трехфазных электродвигателя мощностью 17, 22 и 40 кВт; КПД электродвигателей $\eta_1 = 0,89$, $\eta_2 = 0,9$ и $\eta_3 = 0,91$, $\cos \varphi = 0,9$; расстояния от электродвигателей до питающего пункта $l_1 = 50$ м, $l_2 = 80$ м и $l_3 = 120$ м; напряжение питающего пункта $U_1 = 230$ В; допустимая потеря напряжения в проводах составляет 4 %, а кратность пускового тока $K_i = 3$.

4 Для преобразования напряжения в начале и конце линии передачи установили трансформаторы с коэффициентом трансформации 30. Во сколько раз уменьшатся потери мощности в проводах при использовании трансформаторов с коэффициентом 50?

5 Трехфазная воздушная линия напряжением 660 В служит для передачи мощности $S = 10$ кВт при $\cos \varphi = 0,8$. Длина линии 2,5 км; алюминиевый кабель линии имеет $R_0 = 0,92$ Ом/км, $X_0 = 0,4$ Ом/км. Проверить линию на потерю напряжения, если допустимая потеря напряжения 40 В.

6 Найти первоначальный ток и количество теплоты, выделяемой в течение 1 с нагревательной обмоткой сопротивлением 8 Ом, если при изменении тока на 10 А количество выделяемой теплоты увеличилось в 4 раза.

7 определить диаметр и длину проволочного нагревателя из нихрома для электрической печи. Мощность нагревателя $P = 22$ кВт, напряжение $U = 220$ В, допустимая удельная поверхностная мощность $W_{\text{доп}} = 2,2 \times 10^4$ Вт/м², удельное сопротивление $\rho = 1,2 \times 10^{-6}$ Ом \times м.

8 Определить максимальную производительность сварочного автомата, в котором длительность операции сварки составляет 0,2 с, а допустимый ток не дол-

- жен быть больше 120 А. Номинальный ток в непрерывном режиме равен 15 А.
- 9 Светоотдача лампы накаливания мощностью 60 Вт составляет 10 лм/Вт. Определить световой поток лампы. Чему равна освещенность поверхности площадью 0,25 м², если на нее падает 33 % светового потока лампы?
- 10 Световой поток $\Phi = 160$ лм излучается светильником в пределах телесного угла 0,8 стерadians. Определить силу света в направлении оси телесного угла. Чему равна средняя сферическая сила света светильника?
- 11 Определить необходимое количество люминесцентных светильников для освещения помещения площадью $S = 6 \times 12$ м². В каждом светильнике установлены две лампы мощностью $P_{л} = 40$ Вт, удельная мощность освещения для помещения $W = 6,5$ Вт/м².
- 12 Точечный источник с одинаковой по всем направлениям силой света 120 кд подвешен на высоте $h = 2$ м над центром круглого стола $\Phi d = 1,2$ м. Определить освещенность в центре и на краю стола.

Компетенция: Способен организовывать работу и управлять коллективом производственного подразделения организаций, осуществляющих деятельность в области строительства, жилищно-коммунального хозяйства и/или строительной индустрии. (ОПК-9)

Вопросы к зачету:

- 1 Электрические измерения
- 2 Электроизмерительные приборы.
- 3 Измерение электрической энергии.
- 4 Абсолютная и относительная погрешности измерений.
- 5 Класс точности измерительных приборов.
- 6 Системы электроизмерительных приборов их устройство и принцип действия.
- 7 Устройство электроизмерительных приборов.
- 8 Принцип действия электроизмерительных приборов.

Задания для проведения зачета.

- 1 Определить для вольтметра с пределом измерения 30 В класса точности 0,5 относительную погрешность для точек 5, 10, 15, 20, 25 и 30 В и наибольшую абсолютную погрешность прибора.
- 2 Вольтметр с пределом измерения 7,5 В и максимальным числом делений 150 имеет наибольшую абсолютную погрешность 36 мВ. Определить класс точности прибора и относительную погрешность в точках 40, 80, 90, 100 и 120 делений.
- 3 В приборе с логарифмической шкалой отклонение указателя пропорционально логарифму измеряемого напряжения. Каким напряжениям соответствует отклонение указателя на: а) половину шкалы; б) четверть шкалы; в) три четверти шкалы, если верхний предел измерения составляет 10 кВ.
- 4 В приборе с квадратичной шкалой отклонение стрелки пропорционально квадрату измеряемого тока. Каким значениям тока соответствует отклонение указателя прибора на: а) половину шкалы; б) две трети шкалы; в) четверть шкалы, если верхний предел измерений составляет 10 А.

5 Предел измерения микроамперметра на 150 мкА должен быть расширен до 15 А. Определить сопротивление шунта, если его внутреннее сопротивление $r_A = 400$ Ом. Определить также класс точности прибора, если наибольшее значение абсолютной погрешности амперметра 100 мА.

6 Для расширения предела измерения амперметра с внутренним сопротивлением $r_A = 0,5$ Ом в 50 раз необходимо подключить шунт. Определить сопротивление шунта, ток полного отклонения прибора и максимальное значение тока на расширенном пределе, если падение напряжения на шунте $U_H = 75$ мВ.

7 В трехфазную сеть с действующим значением линейного напряжения 380 В подключен трехфазный асинхронный двигатель. Определить потребляемую двигателем активную мощность и коэффициент мощности в режиме холостого хода и под нагрузкой, если показания ваттметра и амперметра, включенных в одну из фаз двигателя, для указанных режимов следующие: $P_x = 20$ Вт, $I_x = 0,3$ А, $P_H = 154$ Вт, $I_H = 1$ А.

8 Активная мощность трехфазной симметричной нагрузки, включенной по схеме «звезда», измеряется по методу двух ваттметров. Действующее значение линейного напряжения $U_L = 220$ В. Полное сопротивление каждой фазы $Z = 120$ Ом. Определить показание второго ваттметра при нулевом показании первого. Как изменятся показания ваттметров, если нагрузка: а) чисто активная; б) чисто реактивная?

9 Определить возможный диапазон измерения веберметра, если его шкала имеет полный угол отклонения указателя 90° и цену деления $C_\phi = 4 \times 10^{-5}$ Вб/град, а число витков катушки 360. С каким числом витков надо выбрать измерительную катушку при данной шкале, чтобы увеличить предел измерения до 5×10^{-3} Вб?

10 Веберметр имеет верхний предел измерения 10^{-3} Вб и шкалу на 100 делений, класс точности прибора 1,5. Определить наибольшую абсолютную погрешность измерения, а также номинальный ток измерительной катушки с числом витков 250, если магнитное сопротивление $R_\mu = 10^6$ 1/Гн.

11 Статическая характеристика термопреобразователя описывается уравнением $I = aT/(bT^2 + 1)$, где $a = 0,1$ мА/К и $b = 10^{-5}$ 1/К². Вычислить значение температуры, соответствующее максимальному уровню сигнала преобразователя.

12 Переменный конденсатор, состоящий из двух полуокружностей, используется в качестве преобразователя угла поворота. Определить ток конденсатора при углах поворота 30° ; 90° и 150° и оценить чувствительность датчика, если расстояние между пластинами 1 мм, радиус полуокружности 50 мм. Датчик подключен к источнику переменного напряжения 36 В частотой 400 Гц.

7.4 Методические материалы, определяющие процедуры оценивания знаний, умений и навыков, опыта деятельности, характеризующих этапы формирования компетенций

Контроль освоения дисциплины «Электроснабжение с основами элект-

тротехники» проводится в соответствии с Пл КубГАУ 2.5.1 – 2015 Текущий контроль успеваемости и промежуточная аттестация студентов.

Требования к выполнению расчетно-графических работ

Расчетно-графические работы, являются основным видом учебной самостоятельной деятельности студентов по дисциплине «Электротехника и электроснабжение». Цель расчетно-графических работ – систематизация, углубление и развитие теоретических знаний, практических умений и навыков, полученных в процессе аудиторного и самостоятельного изучения дисциплины.

Рецензирование и прием расчетно-графических работ по дисциплине «Электротехника и электроснабжение» проводятся в строгой последовательности и в сроки, установленные графиком учебного процесса. Выполненную расчетно-графическую работу необходимо защитить не позднее двух недель со дня выдачи задания.

Критерии оценки, шкала оценивания при выполнении расчетно-графических работ

Оценка **«отлично»** выставляется при условии понимания студентом цели изучаемого материала, демонстрации знаний и владение терминологией. Ответ по защите данной работы в полной мере раскрывает всю тематику вопроса, не требует корректировки. Задание выполнено самостоятельно.

Оценка **«хорошо»** выставляется при условии сформированных глубоких знаний студента материала данной тематики, но содержащие отдельные пробелы. Свободное выполнение задания при наличии несущественных, легко исправимых недостатков второстепенного характера.

Оценка **«удовлетворительно»** выставляется при условии знания студентом основного материала тематики дисциплины, но неполные представления о методах выполнения задания. При выполнении задания допущены не грубые ошибки.

Оценка **«неудовлетворительно»** выставляется при условии отсутствия знаний у студента о большей части материала по данной теме. Не знание терминологии, неправильные ответы на вопросы преподавателя. Отсутствие навыков владения графоаналитическими способами решения задач.

Требования к проведению процедуры тестирования

Контрольное тестирование (на бумажном носителе) включает в себя задания по всем темам раздела рабочей программы дисциплины. Тестирование проводится на практическом занятии в течение 5-10 минут. Вариант контрольного тестирования выдается непосредственно на занятии. Студенты информированы, что тесты могут иметь один, несколько правильных ответов или все предлагаемые варианты ответов не будут правильными. Результаты тестирования озвучиваются на следующем занятии.

Критерии оценки, шкала оценивания при проведении тестирования

Оценка «**отлично**» выставляется при условии правильного ответа студента не менее чем 80 % тестовых заданий;

Оценка «**хорошо**» выставляется при условии правильного ответа студента не менее чем 65 % тестовых заданий;

Оценка «**удовлетворительно**» выставляется при условии правильного ответа студента не менее 50 %; .

Оценка «**неудовлетворительно**» выставляется при условии правильного ответа студента менее чем на 50 % тестовых заданий.

Требования к выполнению контрольных работ

Контрольная работа является проверкой знаний, практических графических умений и навыков, полученных в процессе аудиторного и самостоятельного изучения определенных тем дисциплины. Контрольная работа выполняется в виде решения задач.

Критерии оценки, шкала оценивания контрольной работы

Оценка «**отлично**» выставляется при условии правильного ответа студента не менее чем 80% контрольных заданий;

Оценка «**хорошо**» выставляется при условии правильного ответа студента не менее чем 60% контрольных заданий;

Оценка «**удовлетворительно**» выставляется при условии правильного ответа студента не менее 50%;

Оценка «**неудовлетворительно**» выставляется при условии правильного ответа студента менее чем на 50 % контрольных заданий.

Требования к обучающимся при проведении зачета

Вопросы, выносимые на зачет, доводятся до сведения студентов не позднее, чем за месяц до сдачи зачета.

Зачет по дисциплине имеет целью проверить и оценить уровень усвоения теоретического материала и умение выполнения практического задания.

К зачету по дисциплине «Электроснабжение с основами электротехники» допускаются студенты, выполнившие расчетно-графические работы.

В процессе оценивания рассматриваются знания и умения студента по выполненным заданиям. Оценивается: качество выполненных работ, наличие всех заданий и полнота их выполнения.

Зачет проводится преподавателями, ведущими занятия в данной учебной группе.

Критерии оценки, шкала оценивания проведения зачета

Оценка «зачтено» выставляется при условии, что студент справился с заданиями семестра в полном объеме без ошибок или с минимальным количеством ошибок. Понимает цель изучаемого материала, демонстрирует знания. Расчетно-графические работы были выполнены в установленные сроки. Отвечает на дополнительные вопросы правильно.

Оценка «не зачтено» выставляется при условии не выполнения задания семестра. Низкое качество выполнения расчетно-графических работ. Не знание большей части программного материала.

8 Перечень основной и дополнительной литературы

Основная

1. Данилов, М. И. Инженерные системы зданий и сооружений (электроснабжение с основами электротехники) [Электронный ресурс] : учебное пособие (курс лекций) / М. И. Данилов, И. Г. Романенко. — Электрон. текстовые данные. — Ставрополь : Северо-Кавказский федеральный университет, 2015. — 223 с. — 2227-8397. — Режим доступа: <http://www.iprbookshop.ru/iprbooks-reader?publicationId=63087>.

2. Данилов, М. И. Инженерные системы зданий и сооружений (электроснабжение с основами электротехники) [Электронный ресурс] : учебное пособие / М. И. Данилов, И. Г. Романенко, С. С. Ястребов. — Электрон. текстовые данные. — Ставрополь : Северо-Кавказский федеральный университет, 2015. — 118 с. — 2227-8397. — Режим доступа: <http://www.iprbookshop.ru/iprbooks-reader?publicationId=63086>.

3. Семенова, Н. Г. Электроснабжение с основами электротехники. Часть 1 [Электронный ресурс] : учебное пособие / Н. Г. Семенова, А. Т. Раимова. — Электрон. текстовые данные. — Оренбург : Оренбургский государственный университет, ЭБС АСВ, 2016. — 142 с. — 978-5-7410-1559-9. — Режим доступа: <http://www.iprbookshop.ru/iprbooks-reader?publicationId=69976>

4. Семенова, Н. Г. Электроснабжение с основами электротехники. Часть 2 [Электронный ресурс] : учебное пособие / Н. Г. Семенова, А. Т. Раимова. — Электрон. текстовые данные. — Оренбург : Оренбургский государственный университет, ЭБС АСВ, 2016. — 127 с. — 978-5-7410-1876-7. — Режим доступа: <http://www.iprbookshop.ru/iprbooks-reader?publicationId=78928>

Дополнительная

1. Сундуков, В. И. Общая электротехника и основы электроснабжения [Электронный ресурс] : учебное пособие / В. И. Сундуков. — Электрон. текстовые данные. — Казань : Казанский государственный архитектурно-строительный университет, ЭБС АСВ, 2017. — 96 с. — 978-5-7829-0538-5. — Режим доступа: <http://www.iprbookshop.ru/iprbooks-reader?publicationId=73311>

2. Электроснабжение строительных площадей [Электронный ресурс] : методические указания / сост. В. В. Резниченко, Б. Н. Воронков. — Электрон. текстовые данные. — СПб. : Санкт-Петербургский государственный архи-

тектурно-строительный университет, ЭБС АСВ, 2014. — 35 с. — 2227-8397.
— Режим доступа: <http://www.iprbookshop.ru/iprbooks-reader?publicationId=33305>

3. Электротехника и электроника: расчетно-графические работы : практикум / А. А. Шевченко, А. В. Квитко, Е. А. Денисенко. – Краснодар : КубГАУ, 2014. – 84 с.

https://edu.kubsau.ru/file.php/124/01_EHlektrotehnika_i_ehlektronika_rgr.pdf

4. Григораш О.В., Нормов Д.А., Шевченко А.А., Шхалахов Р.С. Электротехника и электроника. Конспект лекций. – Краснодар.: КубГАУ, 2009. – 212 с.

https://edu.kubsau.ru/file.php/124/7_Konspekt_lekcii_EHlektrotehnika_i_ehlektronika.pdf

5. Григораш О.В., Нормов Д.А., Шевченко А.А., Хамула А.А., Квитко А.В. Электротехника и электроника. Практикум – Краснодар.: КубГАУ, 2009. – 316 с.

https://edu.kubsau.ru/file.php/124/8_Praktikum_EHlektrotehnika_i_ehlektronika.pdf

9 Перечень ресурсов информационно-телекоммуникационной сети «Интернет»

№	Наименование ресурса	Тематика	Уровень доступа	Начало действия и срок действия договора	Наименование организации и номер договора
1	IPRbook	Универсальная	Интернет доступ	С 12.11.18 по 11.05.19 С 12.05.19 по 11.11.19.	ООО «Ай Пи Эр Медиа» Лицензионный договор № 4617/18 ООО «Ай Пи Эр Медиа» Лицензионный договор № 5202/19
2	Научная электронная библиотека eLibrary (РИНЦ), Science Index	Универсальная	Интернет доступ	22.01.2019 22.01.2020	Договор №sio-7813/2019

3	Образовательный портал КубГАУ	Универсальная	Доступ с ПК университета		
---	-------------------------------	---------------	--------------------------	--	--

10 Методические указания для обучающихся по освоению дисциплины

Изучение дисциплины начинается с проработки рабочей программы, особое внимание уделяется целям, задачам, структуре и содержанию дисциплины, а также методикам и способам оценки текущих и остаточных знаний студентов. Для организации учебного процесса и оценки знаний студентов применяется учебное пособие авторов Григораш О.В., Трубилин А.А. «Организация деятельности и оценка результатов работы кафедры» (КубГАУ, 2012, 596 с.), допущено Министерством сельского хозяйства РФ в качестве учебного пособия для системы дополнительного образования.

При изучении дисциплины применяются мультимедийные *лекции*, которые составляют основу теоретического обучения и дают систематизированные основы научных знаний по дисциплине, концентрируют внимание студентов на наиболее сложных и узловых вопросах. Методическое построение и содержание каждой мультимедийной лекции, устанавливают взаимосвязи и обеспечивают согласованность между лекциями, лабораторными, практическими занятиями и самостоятельной работой студентов.

Во время *практических занятий* решаются задачи и осуществляется контроль знаний студентов с использованием контрольных заданий, выполненных на бумажных носителях или тестовых заданий, выполненных электронной среде АСТ.

Расчетно-графическую работу, после предварительной проверки преподавателем, защищает индивидуально каждый студент.

Контроль освоения дисциплины «Электроснабжение с основами электротехники» проводится в соответствии с ПлКубГАУ 2.5.1 «Текущий контроль успеваемости и промежуточная аттестация студентов».

Текущий контроль по дисциплине позволяет оценить степень восприятия учебного материала и проводится для оценки результатов изучения разделов/тем дисциплины. Текущий контроль проводится как контроль тематический (по итогам изучения определенных тем дисциплины) и рубежный (контроль определенного раздела или нескольких разделов, перед тем, как приступить к изучению очередной части учебного материала) с использованием тестовых заданий, выполненных в АСТ.

11. Перечень информационных технологий, используемых при осуществлении образовательного процесса по дисциплине,

включая перечень программного обеспечения и информационных справочных систем

Информационные технологии, используемые при осуществлении образовательного процесса по дисциплине позволяют: обеспечить взаимодействие между участниками образовательного процесса, в том числе синхронное и (или) асинхронное взаимодействие посредством сети "Интернет"; фиксировать ход образовательного процесса, результатов промежуточной аттестации по дисциплине и результатов освоения образовательной программы; организовать процесс образования путем визуализации изучаемой информации посредством использования презентационных технологий; контролировать результаты обучения на основе компьютерного тестирования.

Лицензионное программное обеспечение

№	Наименование	Краткое описание
1	Microsoft Windows	Операционная система
2	Microsoft Office (включает Word, Excel, PowerPoint)	Пакет офисных приложений
3	Autodesk Autocad	САПР
4	Система тестирования INDIGO	Тестирование

Информационные справочные системы

№	Наименование	Тематика
1	Гарант	Правовая
2	Консультант Плюс	Правовая

Базы данных

№	Наименование	Тематика
1	Научная электронная библиотека eLibrary	Универсальная
2	Национальная электронная библиотека НЭБ	Универсальная
3	Электронная библиотека диссертаций РГБ	Универсальная
4	Архив важных публикаций Polpred.com	Универсальная

Электронно-библиотечные системы

№	Наименование	Тематика
1	Znaniyum.com	Универсальная
2	Издательство «Лань»	Ветеринария, сельское хозяйство, технология хранения и переработки пищевых продуктов
3	IPRbook	Универсальная
4	Образовательный	Универсальная

12 Материально-техническое обеспечение для обучения по дисциплине

Планируемые помещения для проведения всех видов учебной деятельности

№ п / п	Наименование учебных предметов, курсов, дисциплин (модулей), практики, иных видов учебной деятельности, предусмотренных учебным планом образовательной программы	Наименование помещений для проведения всех видов учебной деятельности, предусмотренной учебным планом, в том числе помещения для самостоятельной работы, с указанием перечня основного оборудования, учебно-наглядных пособий и используемого программного обеспечения	Адрес (местоположение) помещений для проведения всех видов учебной деятельности, предусмотренной учебным планом (в случае реализации образовательной программы в сетевой форме дополнительно указывается наименование организации, с которой заключен договор)
1	2	3	4
	Электротехника и электроснабжение	<p>Помещение №003 ЭЛ, посадочных мест — 28; площадь — 69,8м²; учебная аудитория для проведения занятий семинарского типа, курсового проектирования (выполнения курсовых работ), групповых и индивидуальных консультаций, текущего контроля и промежуточной аттестации.</p> <p style="text-align: center;">специализированная мебель(учебная доска, учебная мебель).</p> <p>Помещение №002 ЭЛ, площадь — 29,6м²; помещение для хранения и профилактического обслуживания учебного оборудования.</p> <p style="text-align: center;">лабораторное оборудование</p>	350044, Краснодарский край, г. Краснодар, ул. им. Калинина, 13

		<p>(оборудование лабораторное — 28 шт.;</p> <p>измеритель — 4 шт.;</p> <p>стенд лабораторный — 3 шт.;</p> <p>гомогенизатор — 1 шт.;</p> <p>калориметр — 6 шт.;</p> <p>осциллограф — 1 шт.;</p> <p>термостат — 1 шт.;</p> <p>дозиметр — 1 шт.);</p> <p>технические средства обучения</p> <p>(проектор — 1 шт.);</p> <p>специализированная мебель (учебная доска, учебная мебель).</p>	
--	--	--	--